



UNIVERSIDAD
SERGIO ARBOLEDA

Informe de Investigación Proyecto Dt-Nidos - con Alas para la libertad- a través de la
Cátedra de Paz y Derechos Humanos en el Programa de Derecho de la Fundación de
Estudios Superiores – Monseñor Abraham Escudero Montoya del Municipio del Espinal
(Colombia).

Andrea Jimena Herrera Vidal
Miguel Sebastián Obregón Cano

Maestría en Educación para los Derechos Humanos
Escuela de Educación
Bogotá D.C.
2023



Informe de Investigación Proyecto Dt-Nidos - con Alas para la libertad- a través de la
Cátedra de Paz y Derechos Humanos en el Programa de Derecho de la Fundación de
Estudios Superiores – Monseñor Abraham Escudero Montoya del Municipio del Espinal
(Colombia).

Andrea Jimena Herrera Vidal
Miguel Sebastián Obregón Cano

Informe final de investigación presentado para optar al título de Magister.

Sergio Alejandro Rodríguez Jerez
Director

Maestría en Educación para los Derechos Humanos
Escuela de Educación
Bogotá D.C.
2023

Tabla de contenido

Introducción	9
Capítulo 1. Aspectos generales de la investigación	13
1.1 Planteamiento del problema	13
1.2 Pregunta de investigación.....	20
1.3 Objetivos	20
1.2 General.....	20
1.3 Específicos	20
Capítulo 2. Estado del arte y Marco Teórico	22
2.1 El enfoque de aprendizaje servicio como herramienta para el fortalecimiento de las competencias para la transformación social y el ejercicio de la ciudadanía activa en los estudiantes de cátedra de paz y derechos humanos del programa de derecho de Fundes.....	22
2.2 Familia y privación de la libertad.....	32
Capítulo 3. Diseño de la investigación.....	34
3.1 Paradigma de investigación.....	34
3.2 Enfoque	36
3.3 Método	38
3.4 Metodología	41
3.5.1 Población.....	44
3.5.2 Muestra.....	46
3.5.3 Cronograma.....	47
3.5.4 Instrumentos	49
3.5.4 Validación de instrumentos.....	57
Capítulo 4. Análisis de la información.....	61
Capítulo 5- Pilotaje proyecto DT-Nidos	65
Capítulo 6. Hallazgos y discusiones.....	86
Conclusiones	98
Recomendaciones.....	104
Referencias bibliográficas	106
Anexos.....	110

Lista de figuras

Figura 1. Evolución Poblacional 1985 - 2018.....	14
Figura 2 Dimensiones del Índice de pobreza Multidimensional – IPM.....	15
Figura 3. Etapas básicas del proyecto aprendizaje-servicio	29
Figura 4. Fases investigación acción.....	42
Figura 5 Proyecto DT-Nidos: "Construyendo paz desde las familias". Registro fotográfico de los estudiantes de derecho realizando actividades lúdicas con las familias de los detenidos en el parque local.	72
Figura 6 Proyecto DT-Nidos: "Derechos humanos y ciudadanía". Registro fotográfico de los estudiantes de derecho impartiendo talleres sobre derechos humanos y ciudadanía activa en el Instituto penitenciario y carcelario del Espinal y en el urbanización Luis Carlos Galán.....	73
Figura 7 Proyecto DT-Nidos: "Reconfigurando el territorio". Registro fotográfico de los estudiantes de derecho asesorando a los residentes en temas legales relacionados con la propiedad y el uso del territorio.	74
Figura 8 Proyecto DT-Nidos: "Fortaleciendo las relaciones familiares". Registro fotográfico de los estudiantes de derecho organizando una jornada de convivencia entre los detenidos y sus familias	76
Figura 9 Proyecto DT-Nidos: "Mujeres y ciudadanía". Registro fotográfico de los estudiantes de derecho impartiendo talleres sobre igualdad de género y ciudadanía activa.	77
Figura 10 Proyecto DT-Nidos: "Derechos de los detenidos". Registro fotográfico de los estudiantes de derecho realizando una campaña de información sobre los derechos de los detenidos a la comunidad de la urbanización.....	79

Figura 11 Resultado evaluación proyecto APS - DT-Nidos a la comunidad estudiantil del programa de Derecho	84
-----------------------------------------------------------------------------------------------------------------	----

Lista de tablas

Tabla 1. Jerarquización categorial.....	22
Tabla 2. Rúbrica de evaluación proyecto aprendizaje servicio.....	31
Tabla 3 Cronograma de la investigación.....	48
Tabla 4. Rúbrica para evaluar competencias de aprendizaje en la implementación de la estrategia pedagógica.....	55
Tabla 5 pasos realizados para validación de instrumento - formato de evaluación proyecto APS	58
Tabla 6. convenciones instrumento validado	59
Tabla 7 resumen matriz de validación de instrumentos	60
Tabla 8. Matriz de análisis categorial.....	62
Tabla 9 formulación del piloto de proyecto aprendizaje servicio DT-Nidos.....	67
Tabla 10. Programa de Derecho Microcurriculum del Proyecto DT-NIDOS.....	69
Tabla 11. Indicadores de monitoreo del proyecto DT-Nidos.....	80
Tabla 12. Indicadores de evaluación de corto, mediano y largo plazo para el proyecto DT-Nidos	82

Lista de anexos

anexo a. Ficha de consentimiento informado.....	111
anexo b. Protocolo Entrevista semiestructurada	113
anexo c. Formato de evaluación final del APS	120
anexo d. Validación y tabulación de resultados - instrumento evaluación proyecto APS - Dt nidos	127
Anexo e. validación instrumento protocolo entrevista semiestructurada.....	128
anexo f. Consentimiento informado - Entrevistado E-1.....	130
anexo g. Consentimiento informado - Entrevistado E-2.....	131
anexo h. Consentimiento informado - Entrevistado E-3.....	132
anexo i Consentimiento informado - Entrevistado E-4.....	133
anexo j. Consentimiento informado - Entrevistado E-5.....	135
anexo k . Consentimiento informado - Entrevistado E-6.....	136
anexo l. Consentimiento informado - Entrevistado E-7.....	137
anexo m. Consentimiento informado - Entrevistado E-8.....	138
anexo n. Consentimiento informado - Entrevistado E-9.....	139
anexo o. . Consentimiento informado - Entrevistado E-10.....	140
anexo p. Consentimiento informado - Entrevistado E-11	141
anexo q. Consentimiento informado - Entrevistado E-12.....	142
anexo r. Diagnóstico de las Condiciones Sociofamiliares	143
anexo s. Matriz de categorización de resultados para ficha de caracterización	149

anexo t. Matriz de categorización de resultados - Instrumento entrevista semiestructurada (Genograma).....	152
anexo u. Matriz de análisis de resultados instrumentos guía de recolección bibliográfica y ficha de caracterización	165

Introducción

Formar para la ciudadanía activa implica la posibilidad de participar en los asuntos públicos para adquirir las competencias ciudadanas. Por ello, el proyecto educativo institucional establecido por la Fundación de estudios superiores – Abraham Escudero Montoya – del municipio del Espinal y, en especial el proyecto educativo del programa de derecho, reconoce como espina dorsal del proceso académico, la aprehensión por parte de sus educandos del enfoque pedagógico denominado Aprendizaje – Servicio (APS) el cual resulta ser una metodología que promueve y estimula la participación de los estudiantes, las personas privadas de la libertad y sus familias, uniendo el aprendizaje basado en la experiencia, contenidos curriculares y el compromiso social, permitiéndoles ser protagonistas activos al implicarse en las necesidades de su entorno con la finalidad de mejorarlo.

Para tal efecto, la fundación de estudios superiores, desde el programa de derecho realizó la aplicación de un proyecto de APS denominado Dt-Nidos con alas para la libertad – con el objetivo de Implementar una estrategia pedagógica para el fortalecimiento de las relaciones familiares y la reconfiguración del territorio a partir del reconocimiento de La Paz y los derechos humanos como elementos fundamentales para la construcción de ciudadanías activas de los detenidos que residen en la urbanización Luis Carlos Galán del municipio de El Espinal; con el

propósito de robustecer en los estudiantes, las competencias para transmitir los conocimientos de la cátedra de la paz y de derechos humanos más allá de lo normativo sino, como agentes de transformación social.

Como fundamento de esta apuesta investigativa, se toma como punto de partida para el análisis de la situación problemática, el paradigma sociocrítico, de la investigación cualitativa con el alcance correlacional, aplicando el diseño metodológico establecido por la investigación acción – IA-, porque, de acuerdo con Sampieri, Fernández y Baptista (2014), “el objetivo de la investigación-acción es entender y solucionar situaciones específicas de una colectividad vinculadas a un contexto” (p. 496), teniendo como población los residentes de la urbanización Luis Carlos Galán del municipio del Espinal, de los cuales fueron seleccionadas a través de la técnica de muestreo por conveniencia, 12 familias residentes en el sector, de las cuales al menos 1 de sus miembros, ostenta la calidad de detenido con medida intramural en el centro penitenciario y carcelario del municipio del Espinal.

Así pues, este informe ejecutivo es el resultado de la investigación, la revisión jurídica y documental, y de la gestión realizada como docente titular de la cátedra de paz y derechos humanos en el programa de derecho en la institución educativa mencionada en líneas antecedentes, el cual recoge y analiza la información recolectada instrumentos como la observación participante, los test y las entrevistas semi estructuradas para registrar lo acontecido durante el proyecto así como la aplicación de una rúbrica de evaluación de proyectos de aprendizaje servicio - APS. Los resultados mostraron que los estudiantes participaron de manera genuina, siendo un tipo de participación proyectiva puesto que intervinieron en todas sus fases,

tomando decisiones sobre todos los aspectos relevantes del mismo, acciones que son consideradas base para la construcción de la ciudadanía activa, en los escenarios en los que estuve liderando y acompañando la consolidación y formulación de este proyecto.

Así pues, en la sección de introducción y marco contextual, se inicia el documento contextualizando el proyecto de manera general, destacando su objetivo fundamental. Simultáneamente, se sumerge en el entorno en el cual se desarrollará el proyecto, identificando de manera precisa las necesidades particulares de las familias afectadas por la privación de la libertad.

En el apartado que aborda el planteamiento del proyecto y la relación con la familia y la privación de la libertad, se presenta con detalle el proyecto "2022-Dt-Nidos con Alas para la Libertad", exponiendo sus metas específicas y las actividades planificadas. Este segmento se entrelaza con un análisis profundo del impacto que la privación de la libertad tiene en las familias, explorando las dimensiones emocionales, sociales y económicas de este fenómeno.

En lo que respecta al diseño de la investigación y metodología, el informe aborda detalladamente la metodología que guiará la investigación, delineando el diseño general y los métodos específicos para responder a la pregunta de investigación. Se proporcionan detalles acerca del paradigma, el enfoque y el método, estableciendo así un marco robusto para la ejecución exitosa del proyecto.

En la sección de análisis y resultados, se explica el proceso futuro de validación de instrumentos y se describe la metodología que se empleará para llevar

a cabo el análisis de la información recolectada. Como culminación, se presenta un informe ejecutivo que resumirá los resultados clave del proyecto y ofrecerá recomendaciones para futuras acciones y estudios relacionados.

Este informe, en su totalidad, no solo proporcionará una visión integral del proyecto "2022-Dt-Nidos con Alas para la Libertad", sino que también establecerá una conexión profunda entre la teoría y la realidad, ofreciendo un enfoque integral y formal para comprender y abordar las complejidades asociadas con la privación de la libertad en el contexto familiar

Capítulo 1. Aspectos generales de la investigación

1.1 Planteamiento del problema

El fenómeno de la globalización en Colombia ha incidido en múltiples facetas , como la liberalización de las fronteras económicas, la explotación de los recursos naturales (minería), la regulación y fomento del uso de energías renovables , y la incorporación de la responsabilidad social empresarial .iniciativas encaminadas a fomentar la actividad comercial con un fin social , minimizando el impacto ambiental y salvaguardando los derechos humanos .La inversión en educación eleva los salarios, promueve la movilidad social y reduce la desigualdad; en consecuencia, un programa de ley no está reñido con la idea de que es una de las formas más efectivas de impulsar el crecimiento económico y el desarrollo a escala local, nacional o mundial

Existen numerosas oportunidades para la práctica del derecho en El Tolima debido al desarrollo histórico de la región y las consecuencias del conflicto sociopolítico resultante, por lo que el aporte de la Carrera de Derecho, es significativo porque, a partir de sus egresados y sus aportes investigativos , es capaz de atender necesidades genuinas y sentidas de la comunidad , favoreciendo así el crecimiento de una institucionalidad participativa y empoderadora con efecto multiplicador tanto en el individuo como en la comunidad en general.

Lo anterior, halla plena validez pues, según el Índice de Competitividad Regional del Ministerio de Comercio, el Tolima será uno de los siete departamentos más competitivos de Colombia para 2025, con un mejor desarrollo económico y social reflejado en una participación mínima del 3 % del PIB total del país, menores tasas de desempleo y pobreza, y un mayor porcentaje de la población que vive cómodamente por encima de la línea de pobreza.

Por lo tanto, el programa de derecho contribuye no solo a actuar como un instrumento de cambio social, sino también a fomentar la inclusión económica, la legalización y regulación de la fuerza de trabajo a través de los aportes de sus egresados al tejido empresarial de un país con un alto potencial de desarrollo empresarial y comercio internacional.

Dicha prospectiva, debe confrontarse con un diagnóstico contextual que dé cuenta y reconozca las necesidades actuales del municipio en el cual tiene su sede principal la fundación de estudios superiores - Monseñor Abraham Escudero Montoya, como ofertante del programa de derecho sobre el cuál se articuló el proyecto de investigación realizado.

Así pues, el Espinal es un municipio del departamento de Tolima en Colombia, a unos 153 kilómetros al suroeste de Bogotá y 57,6 kilómetros al oeste de Ibagué, la capital del departamento. Es el segundo municipio más poblado del departamento y es conocida como la capital arrocera de la región central del país. Está delimitada por los ríos Magdalena y Coello (Alcaldía Municipal del Espinal, 2020). De acuerdo con el más reciente Censo Nacional de Población y Vivienda del Departamento Administrativo Nacional de Estadísticas – DANE, realizado en el año 2018, el municipio, cuenta con un total de 67.983 habitantes, de los cuales, el 49% son hombres y el 51% son mujeres (DANE, 2018).

Figura 1. Evolución Poblacional 1985 - 2018

Espinal | Población total | 2018

Fuente: DANE - Dirección de Censos y Demografía

Nota: La información de número de viviendas, hogares y personas, a nivel municipal se actualizó el 12 de Noviembre de 2019, de acuerdo con la revisión de límites oficiales municipales dispuestos por el Instituto Geográfico Agustín Codazzi - IGAC.

67.983

personas efectivamente censadas

Espinal | Distribución de la población por sexo | 2018

Fuente: DANE - Dirección de Censos y Demografía

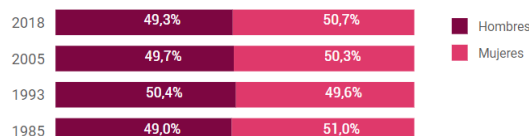

Nota. Departamento Nacional de Estadística - DANE 2018

Ahora bien, tradicionalmente la medición de la pobreza se ha realizado tanto directa como indirectamente, y ambos métodos caen dentro de las clasificaciones de Amartya Sen (1981). El método directo examina qué tan bien le está yendo a un individuo en términos de una serie de indicadores clave, que incluyen salud, educación, empleo y estabilidad financiera. Por otro lado, la medición indirecta evalúa la capacidad de un hogar para adquirir bienes y servicios. Este análisis se enfoca en la medición directa de la pobreza utilizando el Índice de Pobreza Multidimensional (IPM). Por ende, de acuerdo con la metodología para calcular la pobreza multidimensional en el país, desarrollada por el Departamento Nacional de Estadística - DANE, hay 15 indicadores diferentes incluidos en las cinco dimensiones diferentes del IPM, frente a los cuales se consideran hogares multidimensionalmente pobres aquellos que carecen de servicios básicos en al menos el 33 por ciento de las áreas clave.

Figura 2 Dimensiones del Índice de pobreza Multidimensional – IPM

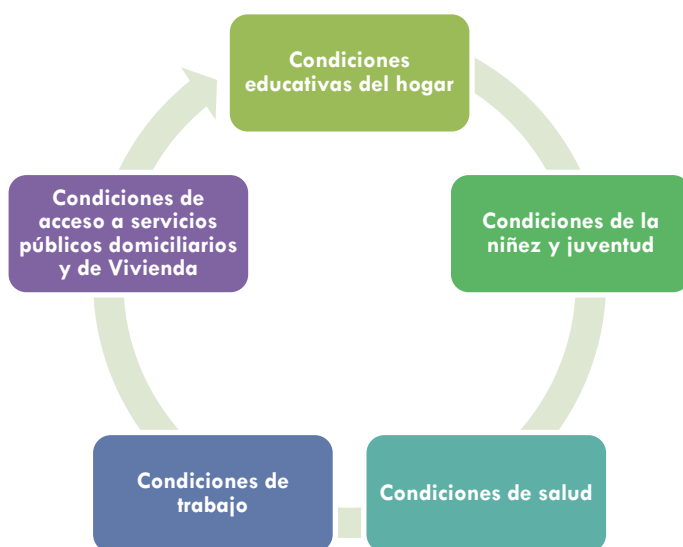

Nota. DNP, 2018.

En este orden de ideas, siguiendo la tendencia de otros municipios del Tolima, el área

urbana de El Espinal se encuentra por debajo del promedio departamental de 23,5 por ciento; sin embargo, sigue mostrando un preocupante 19.2 por ciento de hogares en situación de pobreza , y se requieren mayores esfuerzos para acortar la brecha entre los residentes del centro de la ciudad y los de los barrios periféricos .De esto podemos inferir que El Espinal cuenta con 4.347 viviendas en todo su territorio , a las cuales les falta por lo menos una de las dimensiones antes mencionadas (Alcaldía municipal del Espinal, 2022).

Sumado a lo anterior, Cinco variables críticas se destacan de este conjunto de datos; entre ellos se encuentran la prevalencia del empleo informal (86%; 3.738 hogares; 11.212 personas), bajos niveles de escolaridad (49%; 2.169 hogares; 6.507 personas), y altas tasas de dependencia (34%; 1.517 hogares; 4.551 personas). Estos tres factores están inextricablemente vinculados; tener un alto porcentaje de personas con bajo nivel educativo conducirá a la prevalencia del empleo informal. De esta forma, la comunidad de El Espinal se verá muy beneficiada con las acciones afirmativas que se realicen en los sectores de educación y promoción, lo que contribuirá a mejorar la cobertura y calidad educativa de la zona y allanará el camino para mejores oportunidades laborales al egresar (Alcaldía municipal del Espinal, 2022).

Por otra parte, factores como la falta de seguro médico (16,1 %, o 700 hogares, o 2100 personas) y las tasas de deserción escolar (10,7 %, o 465 hogares, o 1,395 % de la población) tienen efectos directos e indirectos en la vida de los niños. y las circunstancias de los jóvenes y, por consiguiente, se encuentran entre las poblaciones más necesitadas de apoyo social y familiar permanente (Alcaldía municipal del Espinal, 2022).

A su vez, en el Espinal se concentra el 5% de la población total del Tolima (71.015), dividida de la siguiente manera: 51.211 (72% urbano) y 19.804 (28% rural), el Tolima se encuentra aquejado por diversos problemas sociales, en los que, la violencia intrafamiliar, que evolucionó hacia el sexismo y el feminicidio; la prevalencia del abuso sexual, ha afectado de

manera desproporcionada a los niños (Gobernación del Tolima, 2023).

De acuerdo con el plan estratégico 2020 de la fiscalía nacional, la violencia intrafamiliar es una prioridad porque puede conducir a la investigación de la comisión de homicidios y feminicidios cometidos contra mujeres. Según la Fiscalía del Estado de Tolima , 725 casos de violencia intrafamiliar fueron reportados entre enero y abril de este año un incremento de 12% respecto al mismo período de 2017. Se estima que siete de cada diez mujeres en el país son víctimas de agresión sexual (Fiscalía General de la Nación, 2020).

Al respecto, el municipio del El Espinal tiene activa la alerta temprana 043 expedida por la Defensoría Del Pueblo, donde alertan 3 municipios más por la ubicación geoestratégica para el transporte de drogas ilícitas, incluso por rutas fluviales del río Magdalena, de igual forma se realiza la advertencia del reclutamiento forzado, uso, utilización y abuso sexual de los niños, niñas y adolescentes (Alcaldía municipal del Espinal, 2022). En dicho sistema de alertas, se identifica como territorio con alta incidencia de criminalidad emergente. el barrio Luis Carlos Galán, cuyo origen se remonta al año 2015 con el otorgamiento de viviendas reconocidas como prioritarias otorgadas por el gobierno nacional en aras de restablecer el derecho de vivienda digna de las personas vulnerables de bajos recursos, víctimas del conflicto y reubicación por situaciones de riesgo por desastre natural.

A través del tiempo varias viviendas han sido allanadas por delitos como estupefacientes, hurto y homicidio entre otros, como por ejemplo, la desarticulación de la estructura criminal denominada los tierreros, compuesta por varios residentes del sector del barrio Luis Carlos Galán del municipio del Espinal (Policía Nacional de Colombia, 2021), también registraron altas solicitudes ante la comisaría de familia por violencia intrafamiliar, embarazos en menores de edad y en inspecciones de policía por comportamientos contrarios a la convivencia.

Cabe resaltar que a pesar de tratarse de un entorno urbano, la presencia estatal estuvo

suspendida en este barrio debido a un procedimiento policial por violencia intrafamiliar, en donde fallece un habitante que agredía a su pareja sentimental, lo que generó actos de rechazo a la fuerza pública y hasta el 2021 se inicia acercamientos comunitarios para restablecer las relaciones con organismos del estado, lo que dio fin a las asonadas y se inicia una etapa de observación en aras de generar una propuesta enfocada en la educación para comprender y respetar los derechos humanos, junto con la estructuración de programas dirigidos para resignificar y reconstruir las relaciones familiares de las personas privadas de la libertad residentes en el sector.

Pues, se reconoce que el sistema penitenciario es uno de estos contextos en los que se hace necesario intervenir, teniendo en cuenta las circunstancias de los sujetos y la relación que este problema tiene con la familia, destacando los cambios que provoca en la dinámica familiar, y le echo de que uno de sus miembros se encuentra privado de la libertad. Esto se debe a que la familia debe ajustarse a una nueva realidad, limitada por las reglas y procedimientos específicos que son exclusivos de las instituciones penales. Como resultado de esta necesidad apremiante de crear espacios de reflexión familiar, ha sido posible interpretar el significado del involucramiento familiar en el proceso de resocialización del interno intramural, ya que ellos consideran a la familia como su principal fuente de motivación para permanecer en prisión, lo que ha despertado nuestro interés por el tema del encarcelamiento como fenómeno social.

En otras palabras, la familia de una persona juega un papel vital en su reintegración a la sociedad después de haber sido privada de su libertad, tanto como un sistema de apoyo durante y después de su encarcelamiento como una posible fuente de reincidencia si se determina que ha sido cómplice de actos delictivos. Actúa por sí mismo. No obstante, es bien reconocida su importancia para reforzar el proceso de resocialización (Abaunza et al., 2016).

En el mismo sentido, el Derecho Internacional Humanitario reconoce el derecho de las

personas restringidas a mantener los vínculos familiares por diversos medios convencionales y no convencionales a través de la postulación de dos derechos fundamentales, el derecho a la integridad personal y al trato humano, por un lado, y el derecho a la protección familiar por otro, están en la base de este reconocimiento (Valdivieso y López, 2018). Ahora bien, desde el punto de vista axiológico, la sentencia T 049/16 proferida por la Corte Constitucional menciona la “relación de especial sumisión de las personas privadas de libertad con el Estado” y clasifica los derechos fundamentales de los internos en tres categorías: los que pueden suspenderse, los que no pueden suspenderse, y esos que no se puede suspender en absoluto (Corte Constitucional de Colombia, 2016) .

Son muchas las repercusiones de la falta de libertad de una persona, tal y como afirman Abaunza et al. (2016) ¿qué pasa con los seres queridos de la persona? ¿Cómo era la vida familiar antes y después de su aislamiento? ¿Tendrá esto un efecto en el día a día de la familia, su estructura y sus relaciones con su comunidad? ¿Los hijos, los cónyuges y otros miembros de la familia se verán afectados por la ruptura ?, pues, se reconoce que las familias pueden volverse emocionalmente inestables e incluso separarse, especialmente en el caso de los niños cuyos padres están encarcelados y que dependen de sus padres para obtener apoyo financiero y emocional.

Con el fin de generar cambios e impactos innovadores en la educación superior, se implementa el modelo Pedagógico: Aprendizaje + Servicio, permite evidenciar el impacto que tienen los proyectos de formación que ofrece el programa para impactar las organizaciones y comunidades que se benefician con los trabajos de los estudiantes y los docentes, sujeto a acciones que nacen desde la formación en el aula, de las prácticas profesionales y de proyectos realizados por profesores que impactan a grupos de la comunidad.

En consecuencia, se genera la necesidad de preparar a los estudiantes de derecho de la

Fundación Abraham Escudero Montoya Fundes, en fortalecer la capacidad de poder transmitir los conocimientos de la catedra de la paz y de derechos humanos no como una ley sino como una estrategia pedagógica social que generara impacto especialmente en las familias donde varios de sus familiares son privados de la libertad y que genere pautas de crianza, fortalecimiento familiar y una ciudadanía activa con el fin fortalecer el conocimiento de la educación ciudadana respetuosa de los derechos humanos.

1.2 Pregunta de investigación

¿Cómo la implementación del enfoque aprendizaje servicio en la cátedra de paz del programa de derecho en Fundes, contribuye al diseño de propuestas de pedagogía social dirigidas a la reconfiguración de las relaciones familiares de las personas privadas de la libertad que residen en la Urbanización Luis Carlos Galán de El Espinal Tolima?

1.3 Objetivos

1.2 General.

Implementar una estrategia pedagógica para el fortalecimiento de las relaciones familiares y la reconfiguración del territorio a partir del reconocimiento de la Paz y los derechos humanos como elementos fundamentales para la construcción de ciudadanías activas de los detenidos que residen en la urbanización Luis Carlos Galán del municipio de El Espinal durante el año 2022.

1.3 Específicos

Sus objetivos Específicos son:

- Identificar las acciones para el fortalecimiento de las relaciones familiares y la reconfiguración del territorio de los detenidos que residen en la urbanización Luis Carlos Galán del municipio de El Espinal.
- Determinar la influencia de las acciones para el fortalecimiento de las relaciones

familiares y la reconfiguración del territorio de los detenidos que residen en la urbanización Luis Carlos Galán del municipio de El Espinal.

- Evaluar la implementación de la estrategia pedagógica para el fortalecimiento de las relaciones familiares y la reconfiguración del territorio a partir del reconocimiento de La Paz y los derechos humanos como elementos fundamentales para la construcción de ciudadanías activas de los detenidos que residen en la urbanización Luis Carlos Galán del municipio de El Espinal.

Capítulo 2. Estado del arte y Marco Teórico

La construcción de este proyecto, en su primera fase, se enfocó en la revisión teórica de las categorías de análisis de enfoque aprendizaje servicio y constructivismo social, en relación con la categoría de, las cuales fueron identificadas en el planteamiento del problema y los objetivos propuestos.

Tabla 1. Jerarquización categorial

Categorías principales	Subcategoría
Enfoque aprendizaje Servicio para la transformación social	Constructivismo social Aprendizaje basado en proyectos
Ciudadanías activas	Competencias ciudadanas en educación superior
cambios en las relaciones familiares de los privados de la libertad	afectaciones en la dinámica familiar Cambios en el núcleo familiar problemas y necesidades

Fuente. Creación propia

2.1 El enfoque de aprendizaje servicio como herramienta para el fortalecimiento de las competencias para la transformación social y el ejercicio de la ciudadanía activa en los estudiantes de cátedra de paz y derechos humanos del programa de derecho de Fundes.

Este estudio se basó en la escuela de pensamiento construccionista social, que se remonta al trabajo de Gergén (2005), quien es ampliamente considerado como el padre del movimiento; cuyo surgimiento coincidió con una creciente desilusión con la modernidad y un malestar intelectual en torno al positivismo. Este movimiento surgió como reacción al positivismo, el empirismo, el conductismo, el cognitivismo, el experimentalismo y el positivismo en general.

Generalmente se acepta que el movimiento construccionista social comenzó con la crisis de la psicología social a mediados del siglo XX. Este movimiento, como lo describe Gergén

(2005), es “un marco teórico que reconoce la red global de conversaciones que se están dando y cómo todas ellas contribuyen a un proceso común” (p. 34). Como parte de esta tendencia, Gergén (1996) reconoce que ningún campo del conocimiento, incluida la ciencia, puede escapar a las propiedades históricas, culturales, sociales y discursivas que le dan origen. Más bien, el conocimiento es el producto de una construcción comunitaria, con conexiones interpersonales que dan forma a nuestras comprensiones individuales de lo que cuenta como conocimiento (Burr, 199).

Según Gergen (2005) como se citó en Bruno et al. (2018):

El construccionismo busca explicar cómo las personas llegan a describir, explicar o dar cuenta del mundo donde viven. Un concepto imprescindible dentro de este marco epistemológico es el lenguaje, al que se le define como el promotor indispensable para acceder y construir la realidad social. De hecho, las palabras no cumplen una función objetiva/pasiva ni son una herramienta que permite describir al mundo tal y como es (Cabruja et al., 2000). Más bien al contrario, éstas tienen una función activa, formativa y modeladora que les permite estructurar y modificar la realidad a la que se refieren. (p. 5)

Como base en lo anterior, la Fundación de Estudios Avanzados Monseñor Abraham Escudero Montoya está comprometida con su misión y visión, busca avanzar en su posición a través de la cooperación conjunta en el desarrollo académico y social, y opera de acuerdo con un modelo de desarrollo interdisciplinario, cuyas características pueden ser vistas en los cursos designados del plan de estudios y las ofertas optativas, condición que permite a los estudiantes el desarrollo de la capacidad para incluir en su repertorio de conocimientos, aprendizajes y cogniciones nuevas perspectivas epistemológicas, diversos modos de actuar y una construcción multidimensional de su ser, saber, su saber hacer y su saber convivir acorde a las políticas nacionales e internacionales, a las necesidades del contexto y a las demandas sociales de los nuevos nichos de socialización y encuentro comunitario.

Conviene subrayar que en el proyecto educativo institucional, se establece que FUNDES

cuenta con un modelo pedagógico y entiende por modelo pedagógico, el conjunto de referentes teóricos que orientan las acciones del docente en ejercicio de las funciones sustantivas de la educación superior (Avendaño y William, 2013). En consonancia con lo anterior, el modelo pedagógico de FUNDES se basa en los siguientes referentes teóricos:

En primer lugar, toma como punto de partida, la teoría Psicogenética de Jean Piaget que reconoció la existencia de una evolución, en el sentido que todo alimento intelectual no es bien igualmente para cualquier edad; esto debe contextualizarse a partir de los intereses y necesidades de cada estadio (Bálsamo, 2022).

En segundo lugar, la pedagogía liberadora de Paulo Freire (2005), en la que el propósito esencial de la educación es liberar al individuo de las supersticiones y creencias que lo amenazan y de la absoluta ignorancia en que ahora vive; para transformar al individuo a su dignidad y humanidad en lugar de reproducirlo uniformemente desde el pasado y sujetarlo al presente y al futuro como ocurre en la educación convencional que ha dominado durante siglos (citado en (Becerril-Carbajal, 2018).

Aunado a ello, la visión constructivista de Lev Vygotski (1930) del proceso de creación de conocimiento sostiene que el conocimiento se construye a través del acto de resolución de problemas. Ya que el producto del conocimiento es tanto el saber, cómo el saber hacer, tenemos entonces que este saber, como proceso constructivo, es siempre la respuesta cognitiva a un interrogante, a un problema, a una laguna, ya sea práctica o teórica (Ortiz G. D., 2015).

La teoría de las muchas inteligencias de Howard Gardner (1983), que amplía la definición de inteligencia para incluir el reconocimiento de que la brillantez académica no es la totalidad, es la cuarta. Tener un portafolio académico sólido es importante, pero no es suficiente para el crecimiento y desarrollo personal. Algunas personas tienen un coeficiente intelectual alto pero pocas habilidades para tomar decisiones, mientras que otras que tuvieron dificultades académicas

en la universidad logran el éxito en el mundo de los negocios o en su vida personal (Gamande, 2014) .

La inteligencia emocional , tal y como la define Daniel Goleman (1983), “es la capacidad de reconocer y gestionar los propios sentimientos , así como los de los compañeros y compañeros de trabajo, así como de afrontar adecuadamente situaciones estresantes” (Gamande, 2014) .

Con base en dichas teorías se concibe al estudiante FUNDESINO como centro del proceso educativo y se le direcciona a la adquisición y aplicación de conocimientos que respondan a las necesidades de la región, el país y el mundo. Por lo anterior, a través de la Resolución 200 de 2016, FUNDES adapta y adopta la metodología Aprendizaje + servicio solidario A+S al modelo pedagógico institucional (FUNDES, 2016).

Es necesario recalcar que, la metodología Aprendizaje + Servicio Solidario A+S, se ubica dentro de las cada día más más conocidas experiencias educativas solidarias, las cuales incluyen tres tipos diferentes de actividades, proyectos o programas: las iniciativas solidarias sistemáticas, el servicio comunitario integrado al PEI y el aprendizaje-servicio solidario. Esta última metodología se define como “un servicio solidario desarrollado por los estudiantes, destinado a cubrir necesidades reales de una comunidad y planificado institucionalmente en forma integrada con el currículum, en función del aprendizaje de los estudiantes” (Tapia, 2002).

Dicha metodología tiene tres rasgos característicos, el protagonismo de los estudiantes, la intencionalidad solidaria y la intencionalidad pedagógica.

En cuanto al protagonismo de los estudiantes, se pretende ubicar al estudiante en el centro de las actividades de servicio a la comunidad, mediante su participación y apropiación del proyecto en todas las etapas de este, logrando que lo sientan como algo propio, para que realmente se constituya en una experiencia de aprendizaje + servicio de calidad (Paredes et al., 2017).

Frente a la intencionalidad solidaria, los proyectos de A+S se proponen atender solidaria y eficazmente una necesidad real de la comunidad, mediante el ofrecimiento de un servicio concreto, encaminado a dar respuesta a sus necesidades más sentidas y prioritarias. Por esto, educar en solidaridad implica asumir un conjunto de valores ligados a la justicia y la promoción integral de los derechos humanos; promover actitudes efectivamente solidarias estudiantiles la exigencia de asumir compromisos en función del bien común (Paredes et al., 2017).

Por último, la intencionalidad pedagógica implica que los proyectos de A+S no sean concebidos como actividades extraescolares o extraprogramáticas, por el contrario, dichos proyectos permiten aplicar en contextos reales contenidos conceptuales y procedimientos del curso al que esté asociado (Paredes et al., 2017).

Al cumplir con estas tres condiciones se garantiza la calidad en los proyectos de A+S, lo cual genera un impacto en doble sentido, en primera instancia, un impacto en los aprendizajes académicos formales y en el desarrollo personal de los estudiantes, a partir del grado de participación de los mismos en el diseño y desarrollo de los proyectos; y un impacto asociado con la efectiva satisfacción de los receptores del servicio, a partir del aporte en la satisfacción de la necesidad identificada y del mensurable mejoramiento en la calidad de vida de la comunidad.

Ahora bien, desde la óptica del propósito general del programa que se explicará más adelante, El profesional del Derecho de FUNDES se forma en unos ejes temáticos fuertemente entrelazados, a saber: a. La formación en ciencia jurídica. b. La capacidad de transformación de la realidad. c. La adquisición de competencias (vocación interdisciplinar, el espíritu investigativo y el liderazgo) d. La resolución de conflictos. y e. La promoción del respeto a los derechos humanos (FUNDES, 2018).

El esquema anterior, toma como fundamento un análisis retrospectivo de las escuelas y corrientes jurídicas que permitirán de forma prospectiva líneas después, exponer la esencia

epistemológica del Programa. Así, resulta interesante señalar que durante más de un milenio la ciencia del derecho institucionalizada ha bebido de orientaciones formalistas y conceptualistas que generaron fracasos al no estar conectada con valores y principios que finalmente fortalecieron fascismos de derecha e izquierda durante la segunda guerra mundial. Sobre esta enseñanza y su epistemología.

Desde una perspectiva histórica, se puede ver que el legado romano de la enseñanza del derecho ha fortalecido y legitimado la concepción dominante del derecho enseñada en Occidente, con su marco lógico alimentando los pilares de los sistemas jurídicos continentales y proporcionando una visión del estudio de ley. Tal inclinación ve al derecho como una simple disciplina, cuyo propósito es reproducir el conocimiento dogmático y legalista, para el que el fin de la educación es asegurar que los estudiantes tengan una comprensión firme del material cubierto en clase (Cárdenas, 2011) .

Cabe resaltar que lo reseñado anteriormente, fue promovido por tradiciones o corrientes que tenían como común denominador esquemas formalistas y conceptualistas en la enseñanza del derecho. Así, irrumpieron: La escuela del método escolástico que mediante la lectio y la disputatio a comienzos del siglo XI promovió el derecho romano germánico como un constructo, la escuela de la exégesis de comienzos del siglo XIX cuyo producto estrella (la norma y el código) fomentaron la seguridad jurídica y finalmente la escuela del positivismo jurídico del siglo XX que fortaleció el conceptualismo y el apego a la ley.

Los esquemas anteriores promovieron al docente como epicentro del aprendizaje y fomentaban una pasividad en la aprehensión del alumno. En este contexto, el profesor se lisonjea e incluso se jacta de su cúmulo de conocimiento lo cual trajo como consecuencia un estudiante espectador y poco aportador de conocimiento en el aula.

Ya desde 1949 a partir de la Ley General de Bonn, aparece el neoconstitucionalismo cuyo

propósito es lograr un derecho cuyo contenido basado en los derechos fundamentales, la dignidad del ser humano, las garantías ciudadanas puedan estar por encima del poder del Estado.

En el contexto anterior, América Latina no se ha visto beneficiada de la enseñanza de la Ciencia Jurídica y los cambios sociales que la misma debería plantear. Así, parafraseando a Christian Courtis, (García y Posada, 2020)), sostienen que:

La teoría positivista formalista del derecho permitió el autoritarismo no sólo en la enseñanza del derecho sino también, en las relaciones sociales e impidió el desarrollo en países de América Latina de una verdadera democracia por todo lo acrítico y falta de problematización que el formalismo positivista implica y que en la enseñanza del Derecho, ha sido particularmente perjudicial para el desarrollo de la investigación y la posibilidad de ver en el derecho, un concepto desde la cultura de la sociedad que pueda ser un instrumento de promoción humana y social (p.325).

Como alternativa al panorama anterior, la labor de docencia desde el programa de Derecho de FUNDES, se desarrolla en un marco de diversidad en las concepciones pedagógicas de tal forma que los docentes orientan sus acciones con el objetivo de incentivar la búsqueda y construcción del conocimiento desde los saberes del estudiante, al mismo tiempo que se desarrollan los contenidos de forma magistral o explicativa, además, en otros casos, se generan espacios de formación donde hay compromisos compartidos del docente y de los estudiantes en cuanto a la conceptualización y la aproximación al contexto jurídico. Esta variedad de estrategias de enseñanza y de aprendizaje permite responder a la diversidad de características, necesidades, intereses y habilidades de los estudiantes y contribuir al desarrollo de competencias para el desempeño profesional.

De ahí que, la relación pedagógica se basa en el modelo ilustrativo, reflexivo, crítico constructivo que en su desarrollo lleva presentaciones temáticas del profesor, reflexiones sobre la realidad contextual por parte del alumno, síntesis y evaluación conjunta de aprendizaje. En algunos temas de trabajo se desarrolla bajo la metodología de caso, y con muy buenos resultados

se viene desarrollando un proyecto de formación investigativa en el aula. El aprendizaje basado en problemas también tiene su lugar en la relación pedagógica y de igual manera los procesos tutoriales para administrar el tiempo de trabajo-estudio del estudiante en el sistema de créditos académicos.

Así pues, con los proyectos A+S, se busca que al interior de los cursos de formación nazcan procesos de diagnóstico liderado por los propios estudiantes, quienes, a partir de identificar necesidades puntuales en una comunidad, generan estrategias reales y planificadas dentro de un programa de intervención. Con estos proyectos el programa busca motivar la conciencia y el compromiso solidario de los estudiantes, al mismo tiempo que impulsa la puesta en práctica de los conocimientos adquiridos durante el curso.

Dentro de este proceso, el docente actúa como un orientador y contenedor de las iniciativas formuladas por los estudiantes puesto que, no se pretende que el proyecto nazca de una propuesta cerrada del profesor, sino por el contrario que, a partir de la estimulación de la iniciativa, la creatividad y la capacidad de participación se aumenten los niveles de aprendizaje y al mismo tiempo se lo logren identificar y estimular desempeños sobresalientes y liderazgos positivos. Para lograr lo anterior, el diseño y la ejecución de los proyectos A+S debe prever la participación de los estudiantes en cada una de las etapas de este.

Figura 3. Etapas básicas del proyecto aprendizaje-servicio

Preparación	1	Esbozo de la idea
	2	Relación con los socios
	3	Planificación del proyecto
Realización	4	Preparación con el grupo
	5	Ejecución con el grupo
	6	Cierre con el grupo
Evaluación	7	Evaluación multifocal

Nota. Elaboración propia

Teniendo en cuenta lo señalado en la figura 3, el proyecto aprendizaje servicio se puede consolidar en 4 grandes etapas, a saber:

- Etapa de diagnóstico: durante esta etapa se direcciona a los estudiantes a evaluar participativamente la realidad de la comunidad escogida, haciendo énfasis en la identificación de sus necesidades más sentidas y sus demandas prioritarias.
- Etapa de planificación: durante esta etapa se establecen las estrategias y acciones de servicio a desarrollar en y con la comunidad en pro de responder a las necesidades y demandas identificadas anteriormente.
- Etapa de ejecución: durante esta etapa se implementan las estrategias y acciones de servicio que conforman el proyecto, empezando con la gestión de los recursos y finalizando en el momento en que se evidencia que se cumplieron todos los objetivos de intervención propuestos.
- Etapa de evaluación: esta etapa se desarrolla en dos momentos, ya que, en primera instancia se realiza una valoración de la efectividad y pertinencia del proyecto con la comunidad y posteriormente, se realiza la evaluación de este entre el docente y los estudiantes, a fin de identificar los aprendizajes adquiridos, las fortalezas y los aspectos a mejorar para próximas intervenciones.

Continuando con el análisis expuesto, con el fin de registrar la evaluación de cada uno de los procesos fases del proyecto se elaboró rúbrica de evaluación cuyos criterios se exponen a continuación:

Tabla 2. Rúbrica de evaluación proyecto aprendizaje servicio

	Nivel 1	Nivel 2	Nivel 3	Nivel 4
1. Enfoque de aprendizaje	El proyecto promueve aprendizajes basados en la memorización y el cumplimiento de unos requisitos institucionales sin plantear cambios actitudinales.	El proyecto desarrolla aprendizajes que pretenden que los estudiantes cambien su forma de ver el mundo, sean creadores de su realidad y se fomenta la metacognición.	El proyecto desarrolla aprendizajes que pretenden que los estudiantes cambien su forma de ver el mundo, sean creadores de su realidad. Además hay un espacio de reflexión específico sobre el proyecto.	El proyecto propone además estrategias de aprendizaje que están basadas en el interés de los alumnos por la materia y las utilizan para maximizar la comprensión y satisfacer su curiosidad. Existen espacios específicos para ello.
2. Nivel de participación	El estudiantado no interviene en la preparación ni en las decisiones sobre el contenido ni el desarrollo del proyecto. La participación del alumnado es simple.	El estudiantado puede opinar y dar su parecer sobre el proyecto. Se les anima a opinar o valorar el proyecto y hay un espacio determinado para ello. La participación del alumnado es consultiva.	El estudiantado participa en la definición del proyecto, en la determinación de su sentido y de sus objetivos. También participa en el diseño, la planificación, la ejecución y la valoración. La participación es proyectiva.	El estudiantado pide, exige o genera nuevos espacios y mecanismos de participación en el proyecto. Equivale a un nivel máximo de participación: metaparticipación
3. Competencias	El proyecto fomenta el aprendizaje de las competencias transversales de: trabajo colaborativo,	El proyecto incide en las competencias transversales anteriores y en la autonomía, la creatividad, el	El proyecto fomenta el aprendizaje de competencias profesionales propias de los estudios del	El proyecto incide en las competencias curriculares propias de la asignatura donde se desarrolla el proyecto.

	habilidades comunicativas y empatía	pensamiento crítico, la iniciativa personal y la sensibilidad del estudiantado.	estudiantado.	Se trabajan competencias propias de la indagación y la investigación.
4. Seguimiento académico en la entidad	No hay seguimiento académico del alumnado en la entidad donde se desarrolla el servicio.	Hay un seguimiento académico puntual del alumnado en la entidad donde se desarrolla el servicio.	Hay un seguimiento académico del alumnado en la entidad coordinado con la institución formadora.	Hay un seguimiento académico intenso de los alumnos en la entidad, coordinado con la institución formadora.
5. Transdisciplinariedad	No se propone la posibilidad que estudiantes de diversos estudios trabajen juntos.	Estudiantes de diferentes estudios pero de un mismo ámbito de conocimiento trabajan sobre los mismos retos sin necesidad de complementarse.	Estudiantes de diferentes estudios pero de un mismo ámbito de conocimiento trabajan sobre los mismos retos y con la necesidad de complementarse.	Estudiantes de diferentes estudios y ámbitos de conocimiento trabajan sobre los mismos retos con la necesidad de complementarse.
6. Impacto y proyección social	El proyecto trabaja sobre necesidades reales y cercanas.	El proyecto trabaja sobre necesidades reales y cercanas e influye en el contexto del beneficiario.	El proyecto facilita herramientas a la comunidad cuando el proyecto finaliza (la empodera).	El proyecto influye en la transformación de la administración propiciando que las necesidades sean atendidas más allá de la ejecución del proyecto.
7. Trabajo en red	Una institución educativa y una entidad social forman lazos de partnership para construir un proyecto común.	Una institución educativa y una entidad social forman lazos de partnership para construir un proyecto común con apoyo de	Una institución educativa y una entidad social o varias forman lazos de partnership para construir un proyecto común.	Una institución educativa y una entidad social o varias forman lazos de partnership para construir un proyecto común.

Nota. Campos, 2010.

2.2 Familia y privación de la libertad

Como segunda gran categoría de análisis, se reconoce la familia y la privación de la libertad, Según González-Ortega y de Castro (2018), la privación de libertad se produce cuando se viola una norma social, moral o legal, lo que provoca una ruptura con el entorno social y familiar. Desde esta perspectiva, se generan nuevas relaciones familiares ya que, como señala el autor, "la familia es el primer entorno de socialización de los individuos y a su vez, constructora de su propia realidad, la cual es dinámica y cambiante" (p. 283).

Al analizar la estructura familiar cuando uno o más de sus miembros están privados de libertad, se puede entender cómo se establecen nuevas dinámicas, relaciones y tipos de familia a partir de estas nuevas realidades. En este sentido, las transformaciones, cambios y roles de la familia se adoptan y adaptan de manera diferente por cada uno de los integrantes del núcleo familiar (González-Ortega y de Castro, 2018).

Según Abaunza et al. (2016), la familia es una estructura que está en constante cambio debido a factores externos e internos, lo que conlleva a la necesidad de adaptación y reconfiguración de roles y estrategias para enfrentar situaciones de crisis. Por lo tanto, cuando un miembro de la familia es privado de la libertad, se produce una crisis que afecta la estructura, dinámica, relaciones, roles, límites y demás aspectos de la familia. Esto fue evidenciado en la investigación "Familia y privación de la libertad 'una condena familiar'" donde todas las familias participantes experimentaron cambios en su funcionamiento familiar.

En otras palabras, la privación de libertad tiene un impacto en las relaciones dentro de la familia, ya sea positiva o negativamente. Como se observó en las familias participantes, a excepción de una, los miembros participaron activamente en las acciones y estrategias para mantener el contacto, lo que les permitió manejar la situación difícil. Sin embargo, en la familia 3, la tensión familiar causó un distanciamiento y desintegración debido a la comunicación difusa. Cada familia tiene características únicas de interacción y equilibrio, y las crisis de desajuste pueden afectar a cada familia de manera diferente. Por lo tanto, la capacidad de una familia para superar una situación de privación de libertad no depende solo de su dinámica familiar previa, sino también de cómo se ajustan después de la situación.

Como se afirma en el estudio "Familia y privación de la libertad: una condena familiar", "las realidades son distintas, es por ello por lo que lo que es tensionante para una familia, puede no serlo para otras y que no todas logran sobrellevar una situación de tal magnitud" (Paula, 2022, p. 4). En consecuencia, la dinámica familiar se ve afectada por la cooperación, subvención y conflictos entre sus miembros, lo que conlleva cambios en su configuración y funcionamiento. La privación de la libertad de un miembro de la familia es una crisis que afecta todos estos aspectos, lo que requiere una reconfiguración de roles y estrategias para adaptarse a esta nueva realidad.

Capítulo 3. Diseño de la investigación

El diseño de la investigación se refiere al proceso de planificación y organización de un estudio científico para responder a una pregunta o problema de investigación específico. Es una etapa crucial en la investigación, ya que permite a los investigadores determinar cómo se recolectarán los datos, qué métodos se utilizarán para analizarlos y cómo se interpretarán los resultados.

El diseño de la investigación incluye la identificación del tipo de investigación que se realizará (descriptiva, correlacional, experimental, etc.), la selección de la muestra, la definición de las variables que se medirán, la elección de los instrumentos de medición y la determinación de los procedimientos de análisis de datos.

A continuación, se describen de manera pormenorizada, los principales elementos que componen el diseño de la investigación realizada:

3.1 Paradigma de investigación

La pedagogía social es un campo interdisciplinario que tiene como objetivo principal la promoción del cambio social y la transformación de las estructuras sociales opresivas y desigualitarias. Uno de los paradigmas más importantes para comprender la realidad social y para desarrollar prácticas pedagógicas críticas y emancipadoras es el paradigma sociocrítico, en opinión de Carr y Kemmis (1988) sostienen que:

La ciencia social crítica intenta analizar los procesos sociales e históricos que influyen sobre la formación de nuestras ideas sobre el mundo social (por ejemplo, el papel del lenguaje en el modelado de nuestro pensamiento, o el de los factores económicos o culturales en el modelado de nuestras circunstancias) (Alvarado y García M, 2008, p. 194).

Este paradigma se centra en la comprensión de la sociedad como un espacio de lucha por el poder y por la justicia social. En este sentido, considera que las relaciones sociales están

atravesadas por desigualdades de género, raza, clase social, entre otras, y que estas desigualdades generan procesos de exclusión y marginación social. En otras palabras, el enfoque descrito implica la inclusión explícita de ideología y la reflexión crítica en los procesos de conocimiento, con el objetivo de cambiar la estructura de las relaciones sociales y abordar los problemas que surgen de ellas. Este cambio se logra mediante la acción reflexiva de los miembros de la comunidad. (Alvarado y García M, 2008, p. 189).

En el contexto de la implementación del enfoque aprendizaje servicio en la cátedra de paz del programa de derecho en Fundes, y su contribución al diseño de propuestas de pedagogía social dirigidas a la reconfiguración de las relaciones familiares de las personas privadas de la libertad que residen en la Urbanización Luis Carlos Galán de El Espinal Tolima, es fundamental tener en cuenta los postulados del paradigma sociocrítico.

En primer lugar, el paradigma sociocrítico permite comprender que la cárcel no es solo un espacio físico de encierro, sino que es un espacio social y político en el que se reproducen y amplifican las desigualdades y las injusticias sociales. En este sentido, la cárcel es un espacio en el que se generan procesos de exclusión y marginación social que afectan no solo a las personas privadas de la libertad, sino también a sus familias y a sus comunidades de origen.

En segundo lugar, el paradigma sociocrítico permite comprender que las propuestas de pedagogía social deben estar dirigidas a la transformación de las relaciones sociales que generan la exclusión y la marginación social. En este sentido, las propuestas de pedagogía social deben estar orientadas a la construcción de relaciones sociales más igualitarias, justas y democráticas, que permitan a las personas privadas de la libertad y a sus familias desarrollar procesos de integración social y de empoderamiento político.

En tercer lugar, el paradigma sociocrítico permite comprender que las propuestas de pedagogía social deben estar basadas en el diálogo crítico y en la reflexión colectiva sobre las

experiencias y las vivencias de las personas privadas de la libertad y de sus familias. En este sentido, las propuestas de pedagogía social deben ser participativas, democráticas y respetuosas de la diversidad cultural y de género.

Además, el enfoque de pedagogía social debe abordar la importancia de la participación activa y democrática de las familias de las personas privadas de la libertad en los procesos de toma de decisiones que afectan a la vida de su familiar en prisión. La participación de las familias en los procesos de resocialización de la persona privada de la libertad, puede ser una fuente de empoderamiento y de construcción de ciudadanía activa.

Por otra parte, es fundamental reconocer que las desigualdades de género, raza y clase social también afectan a las personas privadas de la libertad y a sus familias. En este sentido, las propuestas de pedagogía social deben ser sensibles a la diversidad cultural y de género, y estar dirigidas a la construcción de relaciones sociales más justas y democráticas.

Finalmente, el paradigma sociocrítico es una herramienta fundamental para el diseño de propuestas de pedagogía social transformadora y emancipadora, que permitan la construcción de relaciones sociales más igualitarias y justas. La pedagogía social debe estar orientada a la construcción de ciudadanía crítica y activa, y a la promoción del cambio social y la transformación de las estructuras sociales opresivas y desigualitarias. En este sentido, la implementación del enfoque aprendizaje servicio en la cátedra de paz del programa de derecho en Fundes, puede ser una oportunidad para el diseño de propuestas de pedagogía social innovadoras y transformadoras, dirigidas a la reconfiguración de las relaciones familiares de las personas privadas de la libertad y a la construcción de una sociedad más justa y democrática.

3.2 Enfoque

Esta investigación se desarrolla desde el abordaje cualitativo, pues, se usa para entender

cómo las personas experimentan el mundo desde el campo educativo para comprender, interpretar la realidad que se expresa en fenómenos, conflictos, problemas e interrogantes y así comprender o explicar el comportamiento, las motivaciones y características de personas de un grupo objetivo. Se trata de un Estudio de alcance Explicativo: Según Sampieri (2018):

Van más allá de la descripción de conceptos o fenómenos o del establecimiento de relaciones entre conceptos; están dirigidos a responder a las causas de los eventos físicos o sociales, se centra en explicar por qué ocurre un fenómeno y en qué condiciones se da éste, o por qué dos o más variables están relacionadas (p.523).

En ese orden de ideas, la investigación cualitativa es una metodología de investigación que se centra en la comprensión en profundidad de los fenómenos sociales y culturales a través del análisis detallado de datos no numéricos, como entrevistas, observaciones y documentos. Esta metodología es fundamental para comprender los contextos sociales y culturales de la implementación del enfoque de aprendizaje servicio en la cátedra de paz del programa de derecho en Fundes, y cómo esto puede contribuir al diseño de propuestas de pedagogía social dirigidas a la reconfiguración de las relaciones familiares de las personas privadas de la libertad que residen en la Urbanización Luis Carlos Galán de El Espinal Tolima.

La investigación cualitativa se caracteriza por una serie de técnicas, entre ellas la observación participante, que permiten obtener datos de los sujetos de estudio a través de su participación en el proceso de investigación. En el caso de la implementación del enfoque de aprendizaje servicio en la cátedra de paz y derechos humanos del programa de derecho en Fundes, los investigadores podrían utilizar la observación participante para obtener información de los estudiantes que trabajan con las personas privadas de la libertad y sus familias en la Urbanización Luis Carlos Galán.

Por ende, la investigación cualitativa es un enfoque fundamental para comprender los

contextos sociales y culturales de la implementación del enfoque de aprendizaje servicio en la cátedra de paz del programa de derecho en Fundes, y cómo esto puede contribuir al diseño de propuestas de pedagogía social dirigidas a la reconfiguración de las relaciones familiares de las personas privadas de la libertad que residen en la Urbanización Luis Carlos Galán de El Espinal Tolima. La utilización de técnicas como la observación participante, las entrevistas en profundidad y los grupos focales, así como el análisis detallado y riguroso de los datos, permiten obtener información rica y detallada sobre las experiencias y perspectivas de los sujetos de estudio, lo que a su vez informa el diseño de propuestas de pedagogía social que aborden las necesidades de la población estudiada.

3.3 Método

El método inductivo es un proceso de razonamiento que parte de la observación de casos específicos para llegar a generalizaciones más amplias. Para Hernández Sampieri, R., et al (2006) “el método inductivo se aplica en los principios descubiertos a casos particulares, a partir de un enlace de juicios” (p.107). En este sentido, se trata de una herramienta valiosa para la investigación social, ya que permite estudiar un fenómeno específico, en este caso, la reconfiguración de las relaciones familiares de las personas privadas de la libertad que residen en la Urbanización Luis Carlos Galán de El Espinal, Tolima, y luego generalizar los hallazgos para diseñar propuestas de pedagogía social que contribuyan a mejorar la calidad de vida de esta población.

El enfoque de aprendizaje servicio es una metodología que combina la enseñanza académica con la participación en proyectos de servicio a la comunidad. En este caso, la cátedra de paz del programa de derecho en Fundes puede implementar este enfoque para que los estudiantes de derecho trabajen en proyectos de servicio a la comunidad con las personas

privadas de la libertad que residen en la Urbanización Luis Carlos Galán de El Espinal, Tolima. Esta experiencia les permitirá a los estudiantes entender mejor las problemáticas sociales y, al mismo tiempo, poner en práctica los conocimientos adquiridos en su carrera.

La implementación del enfoque de aprendizaje servicio en la cátedra de paz del programa de derecho en Fundes puede ser un ejemplo de cómo el método inductivo puede ser valioso en la creación de propuestas de pedagogía social dirigidas a la reconfiguración de las relaciones familiares de las personas privadas de la libertad que residen en la Urbanización Luis Carlos Galán de El Espinal, Tolima. Al trabajar con esta población, los estudiantes de derecho podrán observar sus casos específicos y, a partir de ahí, desarrollar generalizaciones y propuestas de intervención que les permitan mejorar sus relaciones familiares y su calidad de vida.

Además, la implementación del enfoque de aprendizaje servicio en la cátedra de paz del programa de derecho en Fundes puede ser una herramienta valiosa para fomentar la investigación social participativa, que implica la participación activa de la comunidad en el proceso de investigación. Al trabajar con las personas privadas de la libertad que residen en la Urbanización Luis Carlos Galán de El Espinal, Tolima, los estudiantes de derecho podrán involucrarlos en el proceso de investigación y, de esta manera, obtener una comprensión más profunda de sus necesidades y problemáticas.

Aunado a ello, la implementación del enfoque de aprendizaje servicio en la cátedra de paz del programa de derecho en Fundes puede ser un ejemplo de cómo el método inductivo puede ser valioso en la creación de propuestas de pedagogía social dirigidas a la reconfiguración de las relaciones familiares de las personas privadas de la libertad que residen en la Urbanización Luis Carlos Galán de El Espinal, Tolima. Al trabajar con esta población, los estudiantes de derecho podrán entender mejor las problemáticas sociales, desarrollar propuestas de intervención basadas en la observación y participación activa de la comunidad, y contribuir a mejorar la calidad de

vida de las personas privadas de la libertad que residen en la Urbanización Luis Carlos Galán de El Espinal, Tolima.

Además, la implementación del enfoque de aprendizaje servicio en la cátedra de paz del programa de derecho en Fundes puede ser una oportunidad para fomentar la responsabilidad social de los estudiantes de derecho y su compromiso con la comunidad. Al trabajar con personas privadas de la libertad y sus familias, los estudiantes podrán tomar conciencia de la importancia de su papel como agentes de cambio en la sociedad y desarrollar habilidades sociales y emocionales que les permitan enfrentar situaciones de conflicto y contribuir a la construcción de una sociedad más justa y equitativa.

Por otro lado, la implementación del enfoque de aprendizaje servicio en la cátedra de paz del programa de derecho en Fundes también puede ser una oportunidad para fomentar el diálogo y la construcción de relaciones interpersonales basadas en el respeto y la empatía. Al trabajar con personas privadas de la libertad y sus familias, los estudiantes podrán aprender a escuchar y comprender las perspectivas de los demás, y a construir relaciones basadas en la confianza y la cooperación. Esto puede contribuir no solo a la reconfiguración de las relaciones familiares de la población carcelaria, sino también a la construcción de una sociedad más solidaria y empática.

En conclusión, la implementación del enfoque de aprendizaje servicio en la cátedra de paz del programa de derecho en Fundes, utilizando el método inductivo como herramienta de investigación social, puede ser una valiosa contribución a la reconfiguración de las relaciones familiares de las personas privadas de la libertad que residen en la Urbanización Luis Carlos Galán de El Espinal, Tolima. Al trabajar con esta población, los estudiantes de derecho podrán desarrollar propuestas de intervención basadas en la observación y participación activa de la comunidad, fomentar su responsabilidad social y compromiso con la comunidad, y contribuir a la construcción de una sociedad más justa, equitativa y empática.

3.4 Metodología

La investigación-acción se origina en las investigaciones realizadas en los años 40 por el psicólogo estadounidense de origen alemán Kurt Lewin (1965). Su objetivo era solucionar problemas prácticos y urgentes, y para lograrlo, los investigadores debían desempeñar un papel de agentes de cambio junto con las personas que serían afectadas por las propuestas de intervención Colmenares A. y Piñero M., 2008). En este sentido, afirma Lewin (1965):

Es la emprendida por personas, grupos o comunidades que llevan a cabo una actividad colectiva en bien de todos, consistente en una práctica reflexiva social en la que interactúan la teoría y la práctica con miras a establecer cambios apropiados en la situación estudiada y en la que no hay distinción entre lo que se investiga, quién investiga y el proceso de investigación (citado en Restrepo 2005, p.159).

Por consiguiente, la Investigación-Acción es una metodología de investigación que se utiliza en situaciones en las que el objetivo es generar conocimientos y al mismo tiempo intervenir en una realidad social específica.

En este caso, se propone utilizar esta metodología para indagar cómo la implementación del enfoque de aprendizaje servicio en la cátedra de paz del programa de derecho en Fundes, contribuye al diseño de propuestas de pedagogía social dirigidas a la reconfiguración de las relaciones familiares de las personas privadas de la libertad que residen en la Urbanización Luis Carlos Galán de El Espinal Tolima.

En este orden de ideas, la Investigación-Acción consta de cuatro fases que son las siguientes (ver fig.4):

Figura 4. Fases investigación acción



Nota. Elaboración propia.

- **Planificación:** En esta fase se establece el objetivo de la investigación, se define el problema a investigar, se identifican los sujetos y se seleccionan las técnicas y herramientas que se utilizarán para recopilar la información. En este caso, el objetivo es indagar cómo la implementación del enfoque de aprendizaje servicio contribuye al diseño de propuestas de pedagogía social para reconfigurar las relaciones familiares de las personas privadas de la libertad.

Así pues, el problema a investigar es los escasos de oportunidades de formación y de recursos para la reconfiguración de las relaciones familiares de las personas privadas de la libertad. Los sujetos son los estudiantes del programa de derecho de Fundes, los profesores que imparten la cátedra de paz, los residentes de la Urbanización Luis Carlos Galán de El Espinal Tolima y sus familias. Las técnicas y herramientas que se utilizarán para recopilar la información

son entrevistas, observación, fichas de caracterización y análisis documental.

- **Acción:** En esta fase se lleva a cabo la intervención en la realidad social específica. En este caso, se implementará el enfoque de aprendizaje servicio en la cátedra de paz y derechos humanos del programa de derecho de Fundes, con el fin de diseñar propuestas de pedagogía social para reconfigurar las relaciones familiares de las personas privadas de la libertad. También se llevarán a cabo acciones de sensibilización y capacitación con los estudiantes y profesores del programa de derecho de Fundes para que comprendan la importancia de la pedagogía social en el proceso de reconfiguración de las relaciones familiares de las personas privadas de la libertad.

- **Observación y reflexión:** En esta fase se recopila la información y se analiza para determinar si se están logrando los objetivos de la investigación. Se reflexiona sobre la intervención realizada y se identifican los resultados obtenidos. En este caso, se observará el proceso de implementación del enfoque de aprendizaje servicio y se reflexionará sobre su efectividad para diseñar propuestas de pedagogía social que contribuyan a la reconfiguración de las relaciones familiares de las personas privadas de la libertad.

- **Evaluación y sistematización:** En esta fase se evalúa la intervención realizada y se sistematiza la información recopilada. Se determinan las fortalezas y debilidades de la intervención y se proponen recomendaciones para mejorarla en el futuro. En este caso, se evaluará la implementación del enfoque de aprendizaje servicio y se sistematizará la información recopilada para diseñar propuestas de pedagogía social que contribuyan a la reconfiguración de las relaciones familiares de las personas privadas de la libertad, así en la fase de evaluación y sistematización también se analizan los resultados obtenidos y se comparan con los objetivos -- propuestos en la planificación. Si se han alcanzado los objetivos, se identifican las estrategias y acciones que han sido efectivas. En caso contrario, se busca determinar las causas que impidieron

alcanzar los objetivos y se proponen alternativas para mejorar en futuras intervenciones.

- Finalmente, es importante destacar que la Investigación-Acción es una metodología participativa que involucra a todos los actores relevantes en el proceso de investigación. En este caso, se espera que los estudiantes, profesores y residentes de la Urbanización Luis Carlos Galán de El Espinal Tolima participen activamente en el proceso de implementación del enfoque de aprendizaje servicio y en la reflexión sobre los resultados obtenidos. De esta manera, se garantiza una mayor apropiación de los conocimientos generados y se fortalece la capacidad de las personas para intervenir de manera efectiva en su realidad social.

3.5 Técnicas e instrumentos

En el contexto de la investigación, las técnicas e instrumentos se refieren a las herramientas y métodos que se utilizan para recopilar, procesar y analizar datos. Al respecto Hernández, Fernández y Baptista (2010), afirman:

En la investigación, las técnicas e instrumentos son esenciales para recopilar, procesar y analizar datos. Las técnicas son los métodos generales utilizados para obtener información sobre un tema de investigación, mientras que los instrumentos son las herramientas específicas que se utilizan para implementar esas técnicas y recopilar datos (p. 72).

En otras palabras, las técnicas son los métodos o procedimientos generales que se utilizan para recopilar y analizar datos, como encuestas, entrevistas, observaciones, experimentos, entre otros. Las técnicas son el marco general que se utiliza para obtener información sobre un tema de investigación específico.

3.5.1 Población

Según Hernández, Fernández y Baptista (2014), "la población es el conjunto total de individuos, objetos o fenómenos que comparten una o varias características comunes que son objeto de estudio y sobre los cuales se generalizará la información" (p. 120). Esta cita indica que, la población en una investigación es el grupo completo de elementos que comparten

características comunes y que son objeto de estudio, y que sobre el cual se busca generalizar la información obtenida a través de la investigación.

En este orden de ideas, según el censo nacional de población y vivienda de Colombia de 2018, el departamento del Tolima tiene una población de alrededor de 1,5 millones de habitantes, y la ciudad de Espinal tiene una población de alrededor de 80.000 habitantes. Según el DANE, en 2021, la tasa de desempleo en Espinal fue del 19,7% (DANE, 2018)

En cuanto a la educación, según el mismo censo, el 10,8% de la población de Espinal tiene educación superior, el 27,8% tiene educación secundaria y el 38,5% tiene educación primaria. El 22,9% restante no tiene educación formal. En términos económicos, Espinal cuenta con una economía diversa que incluye sectores como la agricultura, la industria manufacturera, el comercio y el turismo. El municipio es conocido por su producción de frutas, especialmente de la guayaba (DANE, 2018).

Según datos del Instituto Nacional Penitenciario y Carcelario (INPEC), en octubre de 2021 había un total de 4.790 personas reclusas en los centros penitenciarios y carcelarios del departamento del Tolima. De estas, el 87,6% eran hombres y el 12,4% eran mujeres. Además, el 69,3% de la población reclusa se encontraba en centros de reclusión de régimen ordinario, el 30,3% en centros de reclusión de régimen especial y el 0,4% en centros de reclusión para adolescentes (Inpec,2021). El municipio del El Espinal tiene activa la alerta temprana 043 expedida por la Defensoría Del Pueblo, donde alertan 3 municipios más por la ubicación geoestratégica para el transporte de drogas ilícitas, incluso por rutas fluviales del río Magdalena, de igual forma se realiza la advertencia del reclutamiento forzado, uso, utilización y abuso sexual de los niños, niñas y adolescentes (Defensoría del pueblo, 2023).

No obstante, el universo planteado, se toma como población objeto de investigación, los habitantes de la Urbanización Luis Carlos Galán se encuentran en la ciudad de Espinal, que es la

segunda ciudad más grande del departamento del Tolima en Colombia. La urbanización fue construida en la década de 1990 y está ubicada en una zona residencial del norte de la ciudad. La población residente en la urbanización Luis Carlos Galán del Espinal Tolima, tiene una mezcla de personas de diferentes edades, géneros y orígenes étnicos. Es posible que algunos de los residentes hayan vivido en la urbanización desde que se construyó, mientras que otros pueden haberse mudado allí más recientemente. De acuerdo con el plan de acción para el año 2020, residían en la urbanización Luis Carlos Galán del Espinal Tolima, en 300 apartamentos aproximadamente 2.000 personas (Alcaldía Municipal del Espinal, 2020).

El barrio Luis Carlos Galán tiene viviendas reconocidas como prioritarias otorgadas por el gobierno nacional en aras de restablecer el derecho de vivienda digna de las personas vulnerables de bajos recursos, víctimas del conflicto y reubicación por situaciones de riesgo por desastre natural. A través del tiempo varias viviendas han sido allanadas por delitos como estupefacientes, hurto y homicidio entre otros, también registra altas solicitudes antes la comisaria de familia por violencia intrafamiliar, embarazos en menores de edad y en inspecciones de policía por comportamientos contrarios a la convivencia.

El proyecto “DT-NIDOS con alas a la libertad”, inicia luego de realizarse una intervención social por parte de la dirección de seguridad y justicia municipal en el barrio Luis Carlos Galán; se observaron falencias educativas y comportamentales en los niños, niñas y adolescentes como peligro inminente del entorno protector tanto del territorio como de las familias.

3.5.2 Muestra

Dada la connotación específica del problema aquí planteado, se opta como método de selección, el muestreo por conveniencia, definido como:

Una técnica de muestreo no probabilístico en la que se seleccionan participantes para una

muestra basándose en su disponibilidad, accesibilidad o conveniencia. Aunque es una técnica útil en ciertas situaciones, no garantiza la representatividad de la población y puede introducir sesgos en los resultados del estudio (Hernández, Fernández & Baptista, 2014, p.

Es decir, los participantes son elegidos porque son fáciles de reclutar o porque están disponibles en el momento y lugar en que se realiza el estudio. Este tipo de muestreo es útil cuando se quiere obtener una muestra rápidamente, o cuando no se dispone de recursos o tiempo suficiente para realizar un muestreo más elaborado. Por consiguiente, no hay un cálculo matemático preciso para determinar el tamaño de la muestra en este caso, sin embargo, se toma como muestra 12 familias residentes con alguno de sus miembros actualmente privado de la libertad, reconocidas luego de la intervención social por parte de la dirección de seguridad y justicia municipal en el barrio Luis Carlos Galán, las cuales cumplen con los siguientes criterios:

- **Accesibilidad:** Seleccionar participantes que sean fácilmente accesibles para el investigador, por ejemplo, en la misma urbanización.
- **Disponibilidad:** Seleccionar participantes que estén disponibles y dispuestos a participar en el estudio.
- **Conveniencia:** Seleccionar participantes que sean convenientes para el investigador en términos de tiempo, costo o recursos.
- **Experiencia:** Seleccionar participantes que tengan una experiencia particular, como los residentes de una urbanización en este caso.
- **Demográficos:** Seleccionar participantes que tengan ciertas características demográficas relevantes para el estudio, como la edad, género, nivel socioeconómico, etc.

3.5.3 Cronograma

El siguiente cronograma detalla de manera sistemática las fases cruciales de un proyecto de investigación, desde la definición del problema hasta la presentación de los resultados. Este

plan estratégico se ha dividido en intervalos mensuales, cada uno con tareas específicas distribuidas a lo largo de semanas.

Tabla 3 Cronograma de la investigación

Mes	Actividad
1-3 (enero-marzo)	Definición del problema de investigación
	Selección del enfoque y el método de investigación
	Elaboración del cronograma de ejecución
	Definición de la muestra
4-6 (abril-junio)	Diseño de los instrumentos de recolección de datos
	Recopilación de datos a través de la observación participante
	Recopilación de datos a través de entrevistas en profundidad
	Recopilación de datos a través de grupos focales
7-9 (julio-septiembre)	Análisis de los datos
	Elaboración de los resultados de la investigación
	Elaboración de las conclusiones de la investigación
	Elaboración de las recomendaciones de la investigación
10-12 (octubre-noviembre)	Presentación del informe de investigación al asesor de investigación
	Presentación del informe de investigación a la comunidad académica

Nota. Elaboración propia.

Durante los primeros tres meses (enero-marzo), se enfoca en establecer los cimientos sólidos para la investigación. Desde la definición precisa del problema hasta la revisión exhaustiva de la literatura, este período sienta las bases esenciales. Se completa con la elaboración de un cronograma detallado, la definición de la muestra y el diseño de instrumentos de recolección de datos.

La fase siguiente, de abril a junio, se centra en la recopilación de datos mediante diversas técnicas, como la observación participante, entrevistas en profundidad y grupos focales. Estas

actividades se implementan de manera específica y detallada durante cada semana, asegurando una ejecución eficiente y precisa. Los meses subsiguientes, julio a septiembre, se dedican al análisis minucioso de los datos recolectados. Se emplean métodos cualitativos, como la codificación, categorización y triangulación, para extraer significado y comprender las complejidades del material recopilado.

Finalmente, los últimos tres meses (octubre-noviembre) se destinan a la elaboración del informe de investigación. Este período abarca desde la presentación de resultados hasta la presentación formal del informe a la comunidad académica. Cada semana se designa a tareas específicas, desde la elaboración de los resultados y conclusiones hasta la formulación de recomendaciones.

3.5.4 Instrumentos

Los instrumentos, por otro lado, son las herramientas específicas que se utilizan para recopilar datos. Por ejemplo, los cuestionarios, las guías de entrevistas, entre otros.

En ese orden de ideas, a continuación, se listan las técnicas e instrumentos seleccionados teniendo como punto de partida los objetivos específicos planteados, así:

- El objetivo específico número uno, se ha desarrollado a través de la técnica del análisis de contenido, Según López (2018), "el análisis de contenido es una técnica de investigación que se utiliza para examinar y comprender el significado de un texto o discurso" (p. 35) Por ende, para identificar las acciones para el fortalecimiento de las relaciones familiares y la reconfiguración del territorio de los detenidos que residen en la urbanización Luis Carlos Galán del municipio de El Espinal, se puede realizar un análisis de contenido de entrevistas, documentos y otros materiales relevantes que proporcionen información sobre

la situación.

El análisis de contenido puede implicar varias etapas, como la identificación de temas clave, la categorización de los datos, la codificación y la interpretación. Para identificar las acciones necesarias para fortalecer las relaciones familiares y reconfigurar el territorio de los detenidos en la urbanización Luis Carlos Galán, tiene los siguientes pasos:

- Identificación de temas clave: se debe revisar la información disponible y extraer los temas principales que surgen de los datos. En este caso, los temas pueden incluir el estado de las relaciones familiares de los detenidos, la dinámica social de la urbanización, el impacto de la detención en el territorio, entre otros.
- Categorización de los datos: después de identificar los temas, se deben clasificar los datos en diferentes categorías que permitan analizar y comparar la información. Por ejemplo, se pueden categorizar los datos en función de la edad de los detenidos, la duración de su detención, su estado civil, entre otros.
- Codificación: una vez que se han categorizado los datos, se pueden utilizar códigos o etiquetas para identificar y relacionar la información. Por ejemplo, se pueden utilizar códigos para identificar las acciones específicas que se necesitan para fortalecer las relaciones familiares, como terapia familiar, visitas conyugales, etc.
- Interpretación: por último, se debe interpretar los resultados del análisis de contenido para identificar las acciones necesarias para el fortalecimiento de las relaciones familiares y la reconfiguración del territorio de los detenidos. Esto puede implicar la identificación de patrones o tendencias en los datos, así como la identificación de las barreras y oportunidades para la implementación de las acciones necesarias.

Para tal fin se han seleccionado como instrumentos para la recolección de datos, la matriz de recolección de antecedentes bibliográficos, la cual será utilizada para identificar los temas y conceptos clave al recopilar la información de los estudios relevantes publicados en bases de datos durante los últimos 10 años. Esto permite determinar la relevancia de los estudios en relación con el problema de investigación.

Sumado a lo anterior, también se utiliza la ficha de categorización, según Rivas (2012), "la ficha de caracterización es un instrumento de investigación social que permite obtener información detallada sobre los participantes en un proyecto de investigación" (p. 45). En el caso de la identificación de acciones para el fortalecimiento de las relaciones familiares y la reconfiguración del territorio de los detenidos que residen en la urbanización Luis Carlos Galán del municipio de El Espinal, la ficha de caracterización es especialmente importante por varias razones:

- Permite conocer la situación actual de los detenidos y sus familias: La ficha de caracterización recopila información sobre la situación socioeconómica, cultural, educativa y de salud de los detenidos y sus familias, lo que permite conocer las necesidades y problemas específicos que enfrentan.
- Ayuda a identificar las fortalezas y debilidades de los detenidos y sus familias: La ficha de caracterización también permite identificar las fortalezas y debilidades de los detenidos y sus familias en relación con el fortalecimiento de las relaciones familiares y la reconfiguración del territorio. Esta información es útil para diseñar acciones específicas que se adapten a las necesidades y potencialidades de los participantes.
- Permite seleccionar los participantes adecuados para el estudio: La ficha de caracterización también es útil para seleccionar a los participantes adecuados para

el estudio, ya que permite identificar a los detenidos y sus familias que cumplen con los criterios de inclusión del estudio.

- El objetivo específico número dos, he desarrollado a través de las técnicas de entrevista semiestructurada, según Páez (2015), "la entrevista semiestructurada es una técnica de investigación que permite una mayor profundización en los temas de interés, ya que permite al entrevistado hablar libremente sobre sus experiencias, percepciones y actitudes" (p. 67). En el caso de determinar la influencia de las acciones para el fortalecimiento de las relaciones familiares y la reconfiguración del territorio de los detenidos que residen en la urbanización Luis Carlos Galán del municipio de El Espinal, la entrevista semiestructurada es especialmente importante por varias razones:

- Permite conocer las experiencias y percepciones de los participantes: La entrevista semiestructurada permite conocer en detalle las experiencias y percepciones de los detenidos y sus familias en relación con las acciones implementadas para el fortalecimiento de las relaciones familiares y la reconfiguración del territorio. Esto permite entender cómo se han sentido los participantes frente a las acciones implementadas y cómo han influido en su situación personal y familiar.
- Permite explorar temas y preguntas específicas: La entrevista semiestructurada permite explorar temas y preguntas específicas que son relevantes para el estudio en cuestión. Esto permite profundizar en temas específicos que son relevantes para entender la influencia de las acciones implementadas.
- Permite recopilar información detallada y contextualizada: La entrevista semiestructurada permite recopilar información detallada y contextualizada sobre la vida y situación de los detenidos y sus familias. Esto permite entender su situación personal, social y familiar de manera más completa y comprensiva.

Sumado a ello, se nutre en la recolección de los datos, a través de la observación participante, según Hernández, Fernández y Baptista (2014), "la observación participante es una técnica de investigación que permite al investigador estar en el lugar de los hechos y recoger información mediante la observación directa y la participación en las actividades que se llevan a cabo en ese lugar" (p. 248). En otras palabras, la observación participante es una técnica de investigación que implica la participación del investigador en la situación o contexto que se está estudiando.

En el caso de determinar la influencia de las acciones para el fortalecimiento de las relaciones familiares y la reconfiguración del territorio de los detenidos que residen en la urbanización Luis Carlos Galán del municipio de El Espinal, la observación participante puede ser una técnica muy útil por las siguientes razones:

- Permite recopilar información sobre la vida cotidiana de los detenidos y sus familias: La observación participante permite al investigador obtener información sobre la vida cotidiana de los detenidos y sus familias en el contexto de la urbanización Luis Carlos Galán. Esto puede ayudar a entender mejor las dinámicas familiares y comunitarias, así como las condiciones de vida de los participantes.
- La observación participante permite al investigador identificar factores relevantes para el estudio que podrían no haber sido detectados a través de otras técnicas de investigación. Al estar inmerso en el contexto de la urbanización, el investigador puede identificar factores que influyen en la situación de los detenidos y sus familias.
- La observación participante puede ayudar a contextualizar los datos obtenidos a través de otras técnicas, como las entrevistas o el análisis de contenido. Esto

puede permitir una comprensión más profunda y completa de la situación de los participantes y la influencia de las acciones implementadas.

- El objetivo específico número tres, fue desarrollado por medio de la aplicación formulario de evaluación para el proyecto A+S que busca evaluar la implementación de la estrategia pedagógica para el fortalecimiento de las relaciones familiares y la reconfiguración del territorio a partir del reconocimiento de La Paz y los derechos humanos como elementos fundamentales para la construcción de ciudadanías activas de los detenidos que residen en la urbanización Luis Carlos Galán del municipio de El Espinal:

- ¿Considera que la estrategia pedagógica implementada ha contribuido al fortalecimiento de las relaciones familiares de los detenidos? (Escala de 1 a 5, donde 1 significa "No contribuyó en absoluto" y 5 significa "Contribuyó en gran medida")
- ¿Considera que la estrategia pedagógica implementada ha contribuido a la reconfiguración del territorio de los detenidos? (Escala de 1 a 5, donde 1 significa "No contribuyó en absoluto" y 5 significa "Contribuyó en gran medida")
- ¿Considera que el reconocimiento de La Paz y los derechos humanos como elementos fundamentales para la construcción de ciudadanías activas ha sido efectivo en la estrategia pedagógica implementada? (Escala de 1 a 5, donde 1 significa "No fue efectivo en absoluto" y 5 significa "Fue muy efectivo")
- ¿Ha observado algún cambio en la actitud de los detenidos hacia su situación y la de sus familias después de la implementación de la estrategia pedagógica? (Sí/No)
- ¿Ha observado algún cambio en la relación entre los detenidos y sus familias después de la implementación de la estrategia pedagógica? (Sí/No)
- ¿Ha observado algún cambio en la relación de los detenidos con su entorno

después de la implementación de la estrategia pedagógica? (Sí/No)

- ¿Cree que la estrategia pedagógica implementada podría ser replicada en otras situaciones similares? (Sí/No)
- ¿Tiene algún comentario o sugerencia para mejorar la implementación de la estrategia pedagógica en el futuro?

Este formulario de evaluación puede ser adaptado según las necesidades del proyecto y las preguntas que se quieran responder. Es importante que la evaluación sea sistemática y rigurosa para poder obtener información confiable y útil para mejorar el proyecto en el futuro.

De igual manera, se construye una rúbrica de evaluación de implementación de proyectos de aprendizaje servicio, así:

Tabla 4. Rúbrica para evaluar competencias de aprendizaje en la implementación de la estrategia pedagógica.

Competencia	Descripción	criterio			
		Excelente	Bueno	Regular	Insuficiente
Comprensiva	El estudiante del programa de derecho de Fundes comprende la importancia de la estrategia pedagógica para el fortalecimiento de las relaciones familiares y la reconfiguración del territorio a partir del reconocimiento de La Paz y los derechos humanos como elementos fundamentales para la construcción de ciudadanías activas de los	El estudiante cumple con todos los criterios de evaluación de manera excepcional y muestra una comprensión profunda y crítica de los conceptos y habilidades adquiridas	El estudiante cumple con la mayoría de los criterios de evaluación y muestra una comprensión adecuada de los conceptos y habilidades adquiridas.	El estudiante cumple parcialmente con los criterios de evaluación y muestra una comprensión superficial de los conceptos y habilidades adquiridas.	El estudiante no cumple con los criterios de evaluación y muestra una comprensión limitada de los conceptos y habilidades adquiridas.

	detenidos que residen en la urbanización Luis Carlos Galán del municipio de El Espinal				
Participativa	El estudiante participa activamente en las actividades de la estrategia pedagógica y contribuye al aprendizaje de sus compañeros	El estudiante cumple con todos los criterios de evaluación de manera excepcional y muestra una comprensión profunda y crítica de los conceptos y habilidades adquiridas	El estudiante cumple con la mayoría de los criterios de evaluación y muestra una comprensión adecuada de los conceptos y habilidades adquiridas.	El estudiante cumple parcialmente con los criterios de evaluación y muestra una comprensión superficial de los conceptos y habilidades adquiridas.	El estudiante no cumple con los criterios de evaluación y muestra una comprensión limitada de los conceptos y habilidades adquiridas.
Reflexiva	El estudiante reflexiona críticamente sobre su proceso de aprendizaje en la estrategia pedagógica y es capaz de identificar sus fortalezas y debilidades	El estudiante cumple con todos los criterios de evaluación de manera excepcional y muestra una comprensión profunda y crítica de los conceptos y habilidades adquiridas	El estudiante cumple con la mayoría de los criterios de evaluación y muestra una comprensión adecuada de los conceptos y habilidades adquiridas.	El estudiante cumple parcialmente con los criterios de evaluación y muestra una comprensión superficial de los conceptos y habilidades adquiridas.	El estudiante no cumple con los criterios de evaluación y muestra una comprensión limitada de los conceptos y habilidades adquiridas.
Interpretativa	El estudiante es capaz de aplicar los conceptos aprendidos en la estrategia pedagógica en su vida diaria y en su entorno.	El estudiante cumple con todos los criterios de evaluación de manera excepcional y muestra una comprensión profunda y crítica de los conceptos y habilidades adquiridas	El estudiante cumple con la mayoría de los criterios de evaluación y muestra una comprensión adecuada de los conceptos y habilidades adquiridas.	El estudiante cumple parcialmente con los criterios de evaluación y muestra una comprensión superficial de los conceptos y habilidades adquiridas.	El estudiante no cumple con los criterios de evaluación y muestra una comprensión limitada de los conceptos y habilidades adquiridas.
Creativa	El estudiante es capaz de	El estudiante cumple con	El estudiante	El estudiante	El estudiante

	proponer ideas innovadoras y creativas para mejorar la estrategia pedagógica y su impacto en la comunidad	todos los criterios de evaluación de manera excepcional y muestra una comprensión profunda y crítica de los conceptos y habilidades adquiridas	cumple con la mayoría de los criterios de evaluación y muestra una comprensión adecuada de los conceptos y habilidades adquiridas.	cumple parcialmente con los criterios de evaluación y muestra una comprensión superficial de los conceptos y habilidades adquiridas.	no cumple con los criterios de evaluación y muestra una comprensión limitada de los conceptos y habilidades adquiridas.
Corresponsabilidad	El estudiante asume su responsabilidad en la implementación de la estrategia pedagógica y cumple con los compromisos adquiridos	El estudiante cumple con todos los criterios de evaluación de manera excepcional y muestra una comprensión profunda y crítica de los conceptos y habilidades adquiridas	El estudiante cumple con la mayoría de los criterios de evaluación y muestra una comprensión adecuada de los conceptos y habilidades adquiridas.	El estudiante cumple parcialmente con los criterios de evaluación y muestra una comprensión superficial de los conceptos y habilidades adquiridas.	El estudiante no cumple con los criterios de evaluación y muestra una comprensión limitada de los conceptos y habilidades adquiridas.

Fuente. Elaboración propia.

3.5.4 Validación de instrumentos

La validación de instrumentos se refiere al proceso sistemático para evaluar la calidad y la utilidad de un instrumento de medición, asegurando que este mida lo que se supone que debe medir y que las conclusiones que se obtengan a partir de los datos sean precisas y confiables (Cano, 2014). En otras palabras, "La validación de un instrumento de medición implica el proceso sistemático y riguroso de evaluación de la calidad y la utilidad del instrumento para medir lo que se supone que debe medir y obtener conclusiones precisas y confiables a partir de los datos obtenidos" (Cano, 2014, p. 48).

Para esta investigación, se ha seleccionado el método de validación desde el enfoque del

experto, el cual consiste en someter el instrumento en cuestión a la evaluación de un grupo de especialistas en el área o campo de estudio relevante, para determinar si el instrumento es adecuado para medir lo que se pretende medir y si los resultados son válidos y confiables. Según Tristán-López, et al. (2018), la validación de un instrumento mediante la opinión de expertos es una técnica utilizada para garantizar la calidad de los cuestionarios y asegurar que los resultados sean válidos.

Los autores en cita afirman que, la validación de expertos implica la revisión y evaluación del instrumento por parte de especialistas en el tema para determinar si los ítems miden de manera adecuada el constructo que se desea medir y si la estructura del instrumento es adecuada. Además, los expertos pueden proporcionar comentarios y sugerencias para mejorar el instrumento y garantizar su validez y confiabilidad.

En cuanto al cuestionario de evaluación para el proyecto aprendizaje servicio su validación se realizó así:

Tabla 5 pasos realizados para validación de instrumento - formato de evaluación proyecto APS

Pasos	Descripción
1	Seleccionar el conjunto de ítems que se quiere evaluar.
2	Asignar un número a cada ítem.
3	Pedir a un grupo de personas que respondan a los ítems.
4	Calcular la puntuación de cada persona sumando las respuestas a los ítems.
5	Calcular la media y la desviación estándar de las puntuaciones de todas las personas.
6	Calcular la correlación entre cada ítem y la puntuación total utilizando la fórmula: $r_{it} = (\text{sumatoria de puntuaciones de cada ítem} - \text{media de puntuaciones de ese ítem}) / (\text{desviación estándar de puntuaciones de ese ítem} * \text{desviación estándar de la puntuación total})$
7	Calcular el coeficiente alfa de Cronbach utilizando la fórmula: $\alpha = K / (K-1) * (1 - \text{sumatoria de varianzas de los ítems} / \text{varianza total})$

- 8** Interpretar el resultado del coeficiente alfa de Cronbach según las siguientes pautas:
- Un valor de alfa entre 0 y 0,5 indica una consistencia interna baja.
 - Un valor de alfa entre 0,5 y 0,7 indica una consistencia interna aceptable.
 - Un valor de alfa entre 0,7 y 0,9 indica una consistencia interna buena.
 - Un valor de alfa superior a 0,9 indica una consistencia interna excelente.

Fuente. Elaboración propia.

En este orden de ideas, una vez se sometió al anterior procedimiento al instrumento aquí referenciado, se obtuvo el siguiente resultado:

Tabla 6. convenciones instrumento validado

Convenciones	
Ítems	7
Evaluable	14
Rúbrica	Totalmente en desacuerdo =1 En desacuerdo= 2 Ni de acuerdo ni en desacuerdo=3 De acuerdo=4 Totalmente de acuerdo=5
Ítem 1	¿Considera que la estrategia pedagógica implementada ha contribuido al fortalecimiento de las relaciones familiares de los detenidos?
Item2	¿Considera que la estrategia pedagógica implementada ha contribuido a la reconfiguración del territorio de los detenidos?
Ítem 3	¿Considera que el reconocimiento de La Paz y los derechos humanos como elementos fundamentales para la construcción de ciudadanías activas ha sido efectivo en la estrategia pedagógica implementada?
Ítem 4	¿Ha observado algún cambio en la actitud de los detenidos hacia su situación y la de sus familias después de la implementación de la estrategia pedagógica?
Ítem 5	¿Ha observado algún cambio en la relación entre los detenidos y sus familias después de la implementación de la estrategia pedagógica?
Ítem 6	¿Ha observado algún cambio en la relación de los detenidos con su entorno después de la implementación de la estrategia pedagógica?
Ítem 7	¿Cree que la estrategia pedagógica implementada podría ser replicada en otras situaciones similares?

Fuente. Elaboración propia.

En este caso concreto, se calcula el coeficiente Alfa de Cronbach utilizando una tabla (ver anexo) que muestra la varianza de cada uno de los ítems y la suma total de las puntuaciones en cada ítem.

Primero, se calcula la varianza total (Vt) de las puntuaciones en todos los ítems, sumando

las varianzas de cada ítem y multiplicándolas por el número de observaciones (en este caso, el número total de sujetos que respondieron a la escala). En este ejemplo, la V_t es igual a 27.

Luego, se calcula el coeficiente Alfa de Cronbach (A) utilizando la fórmula:

$$A = K / (K - 1) * (1 - (\text{SUMATORIA } v_1) / V_t)$$

donde K es el número de ítems en la escala, v_1 es la varianza de cada ítem y Sumatoria v_1 es la suma de las varianzas de todos los ítems.

En este ejemplo, hay 7 ítems en la escala, por lo que K es igual a 7. La suma de las varianzas de cada ítem es 58.4.

Sustituyendo los valores en la fórmula, se obtiene:

$$A = 7 / (7 - 1) * (1 - (58.4 / 27)) = 0.9$$

Por lo tanto, el coeficiente Alfa de Cronbach para esta escala es 0.9, lo que indica que los ítems están altamente correlacionados entre sí y miden la misma variable. Un valor de Alfa de Cronbach de 0.9 se considera generalmente como un indicador de una escala con alta consistencia interna. Esto significa que los elementos del conjunto evaluados están altamente relacionados entre sí y miden de manera consistente el constructo que se desea medir. En otras palabras, los elementos del conjunto se complementan entre sí y miden de manera confiable la variable o concepto que se está evaluando.

Para tal efecto, se ha compartido un formato de evaluación instrumento a un experto en el ámbito educativo con el fin de que dictamine sobre su viabilidad, coherencia y validez (ver anexo).

Tabla 7 resumen matriz de validación de instrumentos

Objetivo específico	Técnica	Instrumento
Identificar las acciones para el fortalecimiento de las relaciones familiares y la reconfiguración del territorio de los detenidos que residen en la urbanización Luis	Análisis de contenido Ficha de Caracterización	Matriz de recolección antecedentes bibliográficos (ver anexo) Ficha (ver anexo)

Carlos Galán del municipio de El Espinal.		
Determinar la influencia de las acciones para el fortalecimiento de las relaciones familiares y la reconfiguración del territorio de los detenidos que residen en la urbanización Luis Carlos Galán del municipio de El Espinal.	Entrevista semiestructurada Observación participante	Protocolo Cuestionario + narrativa (ver anexo)
Evaluar la implementación de la estrategia pedagógica para el fortalecimiento de las relaciones familiares y la reconfiguración del territorio a partir del reconocimiento de La Paz y los derechos humanos como elementos fundamentales para la construcción de ciudadanías activas de los detenidos que residen en la urbanización Luis Carlos Galán del municipio de El Espinal.	Formulario evaluación proyecto A+S Alfa de Cronbach Rubrica de evaluación.	Formato (ver anexo)

Fuente. Elaboración propia.

Capítulo 4. Análisis de la información

Una vez aplicados los instrumentos, los datos recolectados serán objeto de análisis teniendo como fundamento la siguiente matriz categorial (ver tabla 4) La cual será confrontada utilizando el método de triangulación de fuentes de datos.

La triangulación implica el uso de múltiples métodos o fuentes de datos para abordar una pregunta de investigación. Esto se hace con el fin de aumentar la validez y la confiabilidad de los resultados, ya que cada fuente de datos proporciona una perspectiva única sobre el fenómeno en cuestión (Denzin, 1978, p. 157).

La triangulación de fuentes es una técnica de análisis de datos cualitativos que consiste en utilizar múltiples fuentes de datos para obtener una comprensión más completa de un fenómeno o problema en estudio. Esta técnica implica recopilar y analizar datos de diversas fuentes, como entrevistas, observaciones, documentos, registros, entre otros, y comparar los hallazgos obtenidos a partir de cada una de ellas para identificar patrones y tendencias comunes.

Además, la triangulación de fuentes también permite aumentar la validez y la confiabilidad de los resultados, ya que permite corroborar los hallazgos obtenidos a partir de una fuente de datos con otros tipos de datos recopilados de diferentes fuentes. Si los hallazgos obtenidos a partir de diferentes fuentes son coherentes entre sí, se puede aumentar la confianza en la validez de los resultados.

Tabla 8. Matriz de análisis categorial

Matriz de análisis categorial				
cod	Categorías principales	Descripción	Subcategoría	Criterio de identificación
C-01	Enfoque aprendizaje Servicio para la transformación social	Esta categoría se refiere al enfoque educativo que se está implementando en la cátedra de paz del programa de derecho en Fundes. El enfoque aprendizaje servicio tiene como objetivo combinar la teoría y la práctica para involucrar a los estudiantes en proyectos sociales que tengan un impacto positivo en la comunidad.	Constructivismo social	Temática: Identifiqué las categorías en función de los temas principales que se abordan en el texto, como el enfoque aprendizaje servicio, la cátedra de paz, la pedagogía social, la
			Aprendizaje basado en proyectos	reconfiguración de las relaciones familiares, las personas privadas de la libertad y la Urbanización Luis Carlos Galán.

C-02	Cátedra de Paz	Esta categoría se refiere al programa de derecho en Fundes que está implementando el enfoque aprendizaje servicio. La cátedra de paz tiene como objetivo formar a los estudiantes de derecho en temas relacionados con la paz y los derechos humanos.	Ciudadanías activas	Palabras clave: Identifiqué las categorías en función de las palabras clave que se utilizan en el texto, como "enfoque aprendizaje servicio", "cátedra de paz", "pedagogía social", "reconfiguración de las relaciones familiares", "personas privadas de la libertad" y "Urbanización Luis Carlos Galán".
			Competencias ciudadanas en educación superior	Contexto: Identifiqué las categorías en función del contexto en el que se presenta el texto, como la implementación del enfoque aprendizaje servicio en la cátedra de paz del programa de derecho en
C-03	Pedagogía Social	Esta categoría se refiere a las iniciativas educativas que se diseñarán para abordar la reconfiguración de las relaciones familiares de las personas privadas de la libertad que residen en la Urbanización Luis Carlos Galán de El Espinal Tolima. El propósito es utilizar la pedagogía social para mejorar la calidad de vida de estas personas.	Estrategia pedagógica	Fundes y la reconfiguración de las relaciones familiares de las personas privadas de la libertad que residen en la Urbanización Luis Carlos Galán de El Espinal Tolima.

C-04	Personas privadas de la libertad	Esta categoría se refiere a las personas que están privadas de la libertad y que residen en la Urbanización Luis Carlos Galán de El Espinal Tolima. El propósito de las propuestas de pedagogía social es mejorar su calidad de vida y sus relaciones familiares.	Contexto: Identifiqué las categorías en función del contexto en el que se presenta el texto, como la implementación del enfoque aprendizaje servicio en la cátedra de paz del programa de derecho en
C-05	Reconfiguración de las relaciones familiares	Esta categoría se refiere al objetivo principal de las propuestas de pedagogía social que se diseñarán en el marco del enfoque aprendizaje servicio. El propósito es mejorar las relaciones familiares de las personas privadas de la libertad que residen en la Urbanización Luis Carlos Galán de El Espinal Tolima.	afectaciones en la dinámica familiar Cambios en el núcleo familiar problemas y necesidades

Fuente Elaboración propia.

Capítulo 5- Pilotaje proyecto DT-Nidos

El proyecto DT-NIDOS fue una iniciativa importante para el desarrollo local y la formación de los estudiantes de derecho. Desde una perspectiva social, el proyecto tenía como objetivo mejorar la calidad de vida de los detenidos y sus familias en la urbanización Luis Carlos Galán del municipio de El Espinal, a través del fortalecimiento de las relaciones familiares y la reconfiguración del territorio, teniendo como base la paz y los derechos humanos. De esta manera, el proyecto buscaba contribuir a la construcción de ciudadanías activas en la comunidad.

El proyecto DT-NIDOS está claramente relacionado con varios de los Objetivos de Desarrollo Sostenible (ODS) de la Agenda 2030 de las Naciones Unidas. En primer lugar, el proyecto contribuye al ODS 16, que busca promover sociedades pacíficas, justas e inclusivas

mediante el fortalecimiento de la gobernanza y el Estado de derecho. Al fomentar la reconfiguración del territorio y el reconocimiento de los derechos humanos como elementos fundamentales para la construcción de ciudadanías activas, el proyecto DT-NIDOS contribuye a la construcción de una sociedad más justa e inclusiva.

Además, el proyecto también se relaciona con el ODS 10, que busca reducir las desigualdades económicas, sociales y territoriales. Al mejorar la calidad de vida de los detenidos y sus familias en la urbanización Luis Carlos Galán, el proyecto contribuye a reducir la brecha de desigualdad social en la zona.

Asimismo, el proyecto también se relaciona con el ODS 17, que busca fortalecer las alianzas para el desarrollo sostenible. Al implementar un proyecto de aprendizaje servicio en colaboración con la comunidad y las autoridades locales, el proyecto DT-NIDOS promovió la cooperación entre diferentes actores y contribuyó a fortalecer las alianzas para el desarrollo sostenible.

Además, el proyecto tenía una gran importancia para el perfil del estudiante de derecho, ya que permitía la aplicación práctica de los conocimientos teóricos adquiridos en la cátedra de paz y derechos humanos en el programa de derecho de Fundes. Los estudiantes tuvieron la oportunidad de trabajar en equipo y desarrollar habilidades de liderazgo, comunicación y resolución de problemas, lo que les permitió tener una experiencia enriquecedora en su formación académica y profesional.

Por otro lado, el proyecto DT-NIDOS también tuvo un impacto positivo en la imagen de Fundes como institución comprometida con la formación de profesionales éticos y comprometidos con la sociedad. Al implementar un proyecto de aprendizaje servicio, Fundes demostró su compromiso con el desarrollo local y la responsabilidad social, lo que refuerza su posicionamiento en el mercado educativo.

Tabla 9 formulación del piloto de proyecto aprendizaje servicio DT-Nidos

Proyecto de Aprendizaje Servicio DT-NIDOS en la cátedra de paz y derechos humanos en el programa de derecho de Fundes	
Objetivo general	Objetivos específicos
El objetivo general del proyecto de aprendizaje servicio DT-NIDOS en la cátedra de paz y derechos humanos en el programa de derecho de Fundes es fortalecer las relaciones familiares y reconfigurar el territorio a partir del reconocimiento de la paz y los derechos humanos como elementos fundamentales para la construcción de ciudadanías activas de los detenidos que residen en la urbanización Luis Carlos Galán del municipio de El Espinal durante el año 2022.	<ul style="list-style-type: none"> - Fomentar el diálogo y la convivencia pacífica entre los residentes de la urbanización Luis Carlos Galán. - Sensibilizar a la comunidad sobre la importancia del respeto de los derechos humanos y la paz como elementos fundamentales para la convivencia ciudadana. - Propiciar la reflexión y el análisis crítico sobre la situación de los detenidos que residen en la urbanización Luis Carlos Galán y su relación con la sociedad. - Promover la participación activa de los detenidos en la construcción de una cultura de paz y respeto a los derechos humanos. - Identificar y abordar problemáticas específicas de la comunidad a través de la colaboración entre los detenidos y la comunidad en general.
Actividades	Resultados esperados
- Talleres de convivencia pacífica y resolución de conflictos.	- Fortalecimiento de las relaciones familiares y comunitarias entre los residentes de la urbanización Luis Carlos Galán.
- Charlas y mesas de diálogo sobre derechos humanos y paz.	- Mayor sensibilización y conciencia sobre la importancia del respeto de los derechos humanos y la paz como elementos fundamentales para la convivencia ciudadana.
- Análisis de casos específicos relacionados con la situación de los detenidos en la urbanización Luis Carlos Galán.	- Mayor participación activa de los detenidos en la construcción de una cultura de paz y respeto a los derechos humanos.
- Proyectos comunitarios para la mejora del entorno y la convivencia ciudadana.	- Identificación y abordaje de problemáticas específicas de la comunidad a través de la colaboración entre los detenidos y la comunidad en general.
Fomentar el aprendizaje servicio como estrategia pedagógica en el programa de Derecho de Fundes.	- Reconfiguración del territorio a partir de la construcción de ciudadanías activas y comprometidas con la paz y los derechos humanos.
- Espacios de diálogo y trabajo colaborativo entre los detenidos y la comunidad en general.	

Fuente. Elaboración propia

De igual forma, el proyecto DT-Nidos se articula perfectamente con el PEI de FUNDES, ya que busca formar profesionales integrales con una amplia cultura del saber, del ser y del hacer, capaces de liderar una sociedad más justa y equitativa desde una perspectiva ética y moral ofrecida por el humanismo cristiano (Fundes, 2023).

En este sentido, el enfoque pedagógico de aprendizaje servicio utilizado en el proyecto DT-Nidos refleja los principios y valores promovidos por FUNDES en su PEI, ya que se enfoca

en el servicio a la comunidad, la promoción de los derechos humanos y la construcción de una ciudadanía activa y comprometida. Además, el proyecto busca fortalecer las relaciones familiares y la reconfiguración del territorio a partir del reconocimiento de la paz y los derechos humanos como elementos fundamentales para la construcción de ciudadanías activas de los detenidos que residen en la urbanización Luis Carlos Galán del municipio de El Espinal durante el año 2022.

De esta manera, el proyecto DT-Nidos se alinea con varios de los objetivos del PEI de FUNDES, como la formación de profesionales comprometidos con la transformación social, la promoción de valores éticos y morales, y la promoción del desarrollo humano sostenible (Fundes, 2023).

Asimismo, el proyecto contribuye a la formación integral de los estudiantes de derecho al brindarles la oportunidad de aplicar sus conocimientos y habilidades en un contexto real y relevante, mientras desarrollan su conciencia social y su compromiso con la comunidad.

En consecuencia, el proyecto DT-Nidos es una clara muestra de la articulación entre el PEI de FUNDES y la estrategia pedagógica de aprendizaje servicio, y demuestra el compromiso de la institución en formar profesionales integrales y comprometidos con la transformación social y el desarrollo humano sostenible.

Es por ello por lo que, el proyecto DT-Nidos fue implementado como una estrategia pedagógica de aprendizaje servicio en la cátedra de paz y derechos humanos del programa de derecho de FUNDES durante el año 2022 (ver tabla 9). Esta iniciativa tuvo como objetivo el fortalecimiento de las relaciones familiares y la reconfiguración del territorio a partir del reconocimiento de la paz y los derechos humanos como elementos fundamentales para la construcción de ciudadanías activas de los detenidos que residen en la urbanización Luis Carlos Galán del municipio de El Espinal.

El proyecto se desarrolló en tres fases: planificación, ejecución y evaluación. Durante la

fase de planificación, se diseñó el plan de trabajo que contempló la definición de los resultados de aprendizaje, competencias, contenidos temáticos, actividades de aprendizaje e intervenciones comunitarias, así como los indicadores de monitoreo y evaluación a corto, mediano y largo plazo.

Tabla 10. Programa de Derecho Microcurriculum del Proyecto DT-NIDOS

Fundes 2022 - Programa de Derecho Microcurriculum del Proyecto DT-NIDOS					
Curso: Paz y Derechos Humanos			Créditos – 2 (32/64)		
Resultados de Aprendizaje	Palabras claves	Indicadores			
Identificar los derechos humanos como elementos fundamentales para la construcción de ciudadanías activas.	Ciudadanía activa	Identificar los derechos humanos consagrados en la Declaración Universal de los Derechos Humanos.			
Reconocer la importancia de la paz para la construcción de una sociedad justa y equitativa.	Paz	Identificar los elementos que promueven la paz en la sociedad.			
Desarrollar habilidades de liderazgo y trabajo en equipo.	Liderazgo y trabajo en equipo	Participar activamente en las actividades del proyecto y en la toma de decisiones en grupo.			
Comprender la importancia del aprendizaje servicio como estrategia pedagógica	Aprendizaje servicio	Identificar los principios y beneficios del aprendizaje servicio.			
Desarrollar habilidades de sensibilización y empoderamiento en los detenidos para el ejercicio de sus derechos y deberes ciudadanos.	Sensibilización y empoderamiento ciudadano	Identificar los derechos y deberes ciudadanos de los detenidos.			
Competencias del Ser	Competencias del Saber	Competencias del Hacer	Contenidos Temáticos	Actividades de Aprendizaje	Actividades de Intervención con la Comunidad
Autoconocimiento: Capacidad para reconocer y comprender sus propias emociones, habilidades y limitaciones.	Conocimiento teórico sobre la paz y los derechos humanos, así como sobre la dinámica familiar y comunitaria.	Habilidad para diseñar e implementar estrategias pedagógicas que promuevan el fortalecimiento de las relaciones familiares y la reconfiguración del territorio, basadas en el reconocimiento de la paz y los derechos humanos.	Introducción a la paz y los derechos humanos como elementos fundamentales para la construcción de ciudadanías activas.	1.1. Realizar una lluvia de ideas sobre qué es la paz y los derechos humanos y su importancia en la vida cotidiana. 1.2. Ver un cortometraje o documental sobre la importancia de la paz y los derechos humanos y hacer una discusión grupal sobre lo aprendido.	1. Realizar una campaña de sensibilización sobre la importancia de la paz y los derechos humanos en la urbanización Luis Carlos Galán.

Empatía: Habilidad para comprender y sentir las emociones de los demás.	Pensamiento crítico para analizar y evaluar la situación actual de los detenidos y sus familias, así como para diseñar estrategias efectivas para su mejora.	Habilidad para involucrar a los detenidos y sus familias en el proyecto, escuchar sus necesidades y brindarles apoyo emocional y psicológico.	Dinámica familiar y comunitaria en la urbanización Luis Carlos Galán del municipio de El Espinal.	2.1. Realizar un diagnóstico de las dinámicas familiares y comunitarias en la urbanización Luis Carlos Galán a través de encuestas y entrevistas a los habitantes. 2.2. Organizar una mesa redonda o foro sobre las dinámicas familiares y comunitarias en la urbanización Luis Carlos Galán y su relación con la paz y los derechos humanos.	
Respeto: Actitud de consideración y aceptación hacia los demás y hacia uno mismo.	Creatividad para diseñar y adaptar las estrategias pedagógicas a las necesidades y características específicas de la población objetivo.	Habilidad para trabajar en equipo con otros miembros del proyecto, así como para establecer alianzas con otras organizaciones y actores clave en la comunidad.	Análisis de la situación actual de los detenidos y sus familias en la urbanización Luis Carlos Galán del municipio de El Espinal.	3.1. Realizar una investigación documental sobre la situación actual de los detenidos y sus familias en la urbanización Luis Carlos Galán y hacer un informe. 3.2. Realizar entrevistas a los detenidos y sus familias para conocer su situación y hacer un análisis de los resultados obtenidos.	2. Realizar una jornada de atención médica y asesoría jurídica para los detenidos y sus familias en la urbanización Luis Carlos Galán.
Responsabilidad: Habilidad para asumir las consecuencias de sus acciones y decisiones.	Comunicación efectiva para transmitir los mensajes clave sobre la importancia de la paz, los derechos humanos y las relaciones familiares saludables, tanto a los detenidos como a la comunidad en general.	Habilidad para evaluar y monitorear el impacto del proyecto, y realizar ajustes en función de los resultados obtenidos.	Diseño de estrategias pedagógicas para el fortalecimiento de las relaciones familiares y la reconfiguración del territorio, basadas en el reconocimiento de la paz y los derechos humanos.	4.1. Realizar un taller de diseño participativo de estrategias pedagógicas para el fortalecimiento de las relaciones familiares y la reconfiguración del territorio basadas en la paz y los derechos humanos. 4.2. Presentar las estrategias diseñadas en una feria comunitaria y hacer una evaluación de su impacto.	

Adaptabilidad: Habilidad para adaptarse a nuevas situaciones cambiantes.	Alfabetización digital para utilizar herramientas tecnológicas que apoyen la implementación y monitoreo del proyecto.	Habilidad para gestionar recursos y administrar el presupuesto asignado para el proyecto de manera efectiva.	Implementación de las estrategias pedagógicas y evaluación del impacto en la población objetivo.	5.1. Implementar las estrategias pedagógicas diseñadas en la urbanización Luis Carlos Galán y hacer un seguimiento del proceso. 5.2. Evaluar el impacto de las estrategias implementadas a través de encuestas y entrevistas a los habitantes	3. Realizar una actividad de implementación de las estrategias pedagógicas diseñadas con la comunidad en la urbanización Luis Carlos Galán.
Honestidad: Actitud de transparencia y sinceridad en sus relaciones con los demás.	Pensamiento estratégico para identificar y aprovechar oportunidades de mejora en el proyecto.	Habilidad para fomentar la participación ciudadana activa y la toma de decisiones informadas y responsables por parte de los detenidos y sus familias.	Toma de decisiones informadas y responsables por parte de los detenidos y sus familias, a partir de la reflexión y el diálogo sobre la importancia de la paz, los derechos humanos y las relaciones familiares saludables.	6.1. Realizar un ciclo de cine-foro sobre la importancia de la paz, los derechos humanos y las relaciones familiares saludables y hacer un análisis crítico. 6.2. Organizar un debate o mesa redonda sobre la importancia de la toma de decisiones informadas y responsables en la construcción de ciudadanías	

Fuente. Elaboración propia.

En la fase de ejecución, se inició la implementación del proyecto con la realización de la primera actividad de aprendizaje, la cual consistió en la presentación del proyecto a los detenidos y sus familias en la urbanización Luis Carlos Galán. En esta actividad, se les explicó el objetivo del proyecto, se socializó el plan de trabajo y se estableció una dinámica de trabajo en equipo para la consecución de los resultados esperados.

Posteriormente, se desarrollaron las demás actividades de aprendizaje que abordaron los contenidos temáticos y competencias definidos en la planificación. Estas actividades se llevaron a cabo con la participación activa de los detenidos y sus familias, quienes se mostraron interesados en aprender y aplicar los conocimientos adquiridos en su vida cotidiana, tal como se evidencia en

el registro fotográfico que se incorpora a continuación:

Figura 5 Proyecto DT-Nidos: "Construyendo paz desde las familias". Registro fotográfico de los estudiantes de derecho realizando actividades lúdicas con las familias de los detenidos en el parque local.



Nota. Elaboración propia

Esta actividad, registrada en la figura 5, tiene como objetivo el fortalecimiento de las relaciones familiares y la reconfiguración del territorio a partir del reconocimiento de la paz y los derechos humanos como elementos fundamentales para la construcción de ciudadanías activas de los detenidos que residen en la urbanización Luis Carlos Galán del municipio de El Espinal durante el año 2022.

La actividad específica registrada en esta referencia se enfoca en la construcción de la paz desde la familia, mediante la realización de actividades lúdicas en el parque local con las familias de los detenidos. Esta actividad busca fomentar la convivencia, la comunicación y la relación entre los miembros de las familias, contribuyendo así a la construcción de relaciones familiares más fuertes y saludables.

Los estudiantes de derecho son quienes lideran esta actividad, asumiendo un papel activo en el proyecto DT-Nidos y en la construcción de una cultura de paz y ciudadanía activa en la comunidad de la urbanización Luis Carlos Galán. La fotografía registrada evidencia la participación y compromiso de los estudiantes en el proyecto, así como la ejecución de actividades concretas que buscan mejorar la calidad de vida de la población en situación de detención y sus familias.

Figura 6 Proyecto DT-Nidos: "Derechos humanos y ciudadanía". Registro fotográfico de los estudiantes de derecho impartiendo talleres sobre derechos humanos y ciudadanía activa en el Instituto penitenciario y carcelario del Espinal y en la urbanización Luis Carlos Galán.



Fuente. Elaboración propia.

La figura 6 del Proyecto DT-Nidos muestra un registro fotográfico de los estudiantes de derecho impartiendo talleres sobre derechos humanos y ciudadanía activa en dos contextos diferentes: el Instituto Penitenciario y Carcelario del Espinal y la urbanización Luis Carlos Galán. Este registro se encuentra relacionado con la línea de acción del proyecto que busca la promoción de los derechos humanos y la ciudadanía activa en la población de detenidos que residen en dicha urbanización.

Los talleres impartidos por los estudiantes de derecho buscan concienciar a la población

sobre sus derechos humanos y cómo ejercerlos, así como también fomentar la participación ciudadana activa en la construcción de una sociedad más justa e igualitaria. Estos talleres son una herramienta fundamental para empoderar a los detenidos y a sus familias, y para que puedan exigir y hacer valer sus derechos ante las autoridades competentes.

La figura 6 muestra la importante labor que realizan los estudiantes de derecho como agentes de cambio en la promoción de los derechos humanos y la ciudadanía activa. La fotografía captura el momento en el que los estudiantes imparten los talleres y se puede observar la interacción entre ellos y la población objetivo del proyecto, lo que evidencia el compromiso y la dedicación de los estudiantes en la ejecución de sus tareas.

En resumen, la figura 6 del Proyecto DT-Nidos evidencia la importancia de la educación y concienciación en la promoción de los derechos humanos y la ciudadanía activa, y cómo los estudiantes de derecho pueden desempeñar un papel fundamental en la construcción de una sociedad más justa e igualitaria.

Figura 7 Proyecto DT-Nidos: "Reconfigurando el territorio". Registro fotográfico de los estudiantes de derecho asesorando a los residentes en temas legales relacionados con la propiedad y el uso del territorio.



Fuente. Elaboración propia

La figura 7 del Proyecto DT-Nidos muestra un registro fotográfico de los estudiantes de derecho asesorando a los residentes en temas legales relacionados con la propiedad y el uso del territorio. Este registro se encuentra relacionado con la línea de acción del proyecto que busca la reconfiguración del territorio a partir del reconocimiento de la paz y los derechos humanos como elementos fundamentales para la construcción de ciudadanías activas de los detenidos que residen en la urbanización Luis Carlos Galán del municipio de El Espinal.

En la fotografía se puede ver a un grupo de estudiantes de derecho brindando asesoría legal a un grupo de residentes en la urbanización Luis Carlos Galán. Los estudiantes de derecho están comprometidos en brindar orientación y asesoramiento legal en temas de propiedad y uso del territorio, con el fin de garantizar que los residentes conozcan sus derechos y puedan hacerlos valer.

Este registro fotográfico evidencia el compromiso de los estudiantes de derecho en la reconfiguración del territorio como una forma de garantizar la paz y el respeto por los derechos humanos. Además, se muestra cómo la asesoría legal es una herramienta valiosa para empoderar a la población y permitirles participar activamente en la construcción de su comunidad.

En conclusión, la figura 7 del Proyecto DT-Nidos refleja la importancia de la asesoría legal y la participación ciudadana en la reconfiguración del territorio como una forma de construir ciudadanías activas y promover la paz y el respeto por los derechos humanos. Los estudiantes de derecho se presentan como actores clave en este proceso, y su compromiso y dedicación son evidentes en esta fotografía.

Figura 8 Proyecto DT-Nidos: "Fortaleciendo las relaciones familiares". Registro fotográfico de los estudiantes de derecho organizando una jornada de convivencia entre los detenidos y sus familias



Fuente. Elaboración propia

La Figura 8 del Proyecto DT-Nidos muestra un registro fotográfico de los estudiantes de derecho organizando una jornada de convivencia entre los detenidos y sus familias. Esta imagen se enmarca dentro de la línea de acción del proyecto que busca fortalecer las relaciones familiares como un elemento fundamental para la construcción de ciudadanías activas de los detenidos que residen en la urbanización Luis Carlos Galán del municipio de El Espinal.

En la fotografía se puede observar a un grupo de estudiantes de derecho organizando diferentes actividades y juegos para los detenidos y sus familias. Es importante destacar que estas jornadas de convivencia son una oportunidad para que los detenidos puedan interactuar con sus seres queridos de una forma positiva y constructiva, lo cual puede tener un impacto significativo

en su bienestar emocional y psicológico.

Esta imagen refleja el compromiso de los estudiantes de derecho con la construcción de ciudadanías activas y el fortalecimiento de las relaciones familiares en una población vulnerable como son los detenidos y sus familias. Además, se muestra la importancia de promover espacios de convivencia y encuentro entre la población detenida y sus seres queridos, lo cual puede contribuir a la mejora de su calidad de vida.

En conclusión, la Figura 8 del Proyecto DT-Nidos evidencia la labor de los estudiantes de derecho en la promoción de la convivencia y el fortalecimiento de las relaciones familiares como elementos clave para la construcción de ciudadanías activas en poblaciones vulnerables. La organización de estas jornadas de convivencia demuestra el compromiso y la sensibilidad de los estudiantes de derecho en la búsqueda de soluciones innovadoras y creativas para mejorar la calidad de vida de las personas detenidas y sus familias.

Figura 9 Proyecto DT-Nidos: "Mujeres y ciudadanía". Registro fotográfico de los estudiantes de derecho impartiendo talleres sobre igualdad de género y ciudadanía activa.



Fuente. Elaboración propia

La Figura 9 del Proyecto DT-Nidos muestra un registro fotográfico de los estudiantes de derecho impartiendo talleres sobre igualdad de género y ciudadanía activa a las mujeres de la urbanización Luis Carlos Galán del municipio de El Espinal. Esta imagen se enmarca dentro de la línea de acción del proyecto que busca promover la participación activa de las mujeres en la construcción de ciudadanías activas y el fortalecimiento de los derechos humanos en la comunidad.

En la fotografía se puede observar a un grupo de estudiantes de derecho impartiendo un taller en el que se discuten temas relacionados con la igualdad de género y la ciudadanía activa. Se puede ver a las mujeres participando activamente en la discusión y compartiendo sus experiencias. Esta imagen refleja el compromiso de los estudiantes de derecho con la promoción de los derechos humanos y la igualdad de género en la comunidad.

Es importante destacar que la participación activa de las mujeres en la construcción de ciudadanías activas es fundamental para el fortalecimiento de los derechos humanos en la comunidad. Los talleres impartidos por los estudiantes de derecho permiten a las mujeres de la urbanización Luis Carlos Galán tener un espacio para expresarse, discutir y aprender sobre temas que son relevantes para su vida cotidiana y para la comunidad en general.

En conclusión, la Figura 9 del Proyecto DT-Nidos evidencia la labor de los estudiantes de derecho en la promoción de la igualdad de género y la participación activa de las mujeres en la construcción de ciudadanías activas en la comunidad. La impartición de talleres permite a las mujeres de la urbanización Luis Carlos Galán tener un espacio para discutir y aprender sobre temas relevantes para su vida cotidiana y para la comunidad en general, lo cual contribuye al

fortalecimiento de los derechos humanos en la comunidad.

Figura 10 Proyecto DT-Nidos: "Derechos de los detenidos". Registro fotográfico de los estudiantes de derecho realizando una campaña de información sobre los derechos de los detenidos a la comunidad de la urbanización.



Fuente. Elaboración propia.

La Figura 10 muestra un registro fotográfico del Proyecto DT-Nidos, específicamente en la actividad relacionada con los derechos de los detenidos. En la imagen, se pueden observar a los estudiantes de derecho realizando una campaña informativa sobre los derechos de los detenidos a la comunidad de la urbanización. Los estudiantes se encuentran entregando folletos y explicando a los habitantes sobre los derechos que les asisten a los detenidos, como el derecho a un debido

proceso y a una defensa técnica adecuada.

Además, se puede observar que los estudiantes están respondiendo a las preguntas y dudas que los habitantes puedan tener sobre el tema. En resumen, la Figura 10 refleja el compromiso y la labor de los estudiantes de derecho en la promoción y defensa de los derechos humanos de los detenidos y la concientización de la comunidad sobre estos temas importantes.

Las intervenciones comunitarias se realizaron cada dos unidades de contenido, con el fin de consolidar los aprendizajes y generar impacto en la comunidad. Estas intervenciones consistieron en la realización de acciones en pro de la comunidad, como la limpieza y mantenimiento de áreas comunes, la realización de actividades lúdicas con los niños de la urbanización, la promoción de la convivencia pacífica, entre otras.

Por último, en la fase de evaluación, se realizó el seguimiento y monitoreo de los indicadores de monitoreo a corto, mediano y largo plazo (ver tabla 10) para evaluar el impacto del proyecto.

Tabla 11. Indicadores de monitoreo del proyecto DT-Nidos

Indicadores de Monitoreo para 16 semanas (agosto a noviembre de 2022)								
Indicador	Descripción	Fuente de Información	Indicador de monitoreo	Sem1	Sem4	Sem8	Sem12	Sem 16
Número de participantes	Cantidad de detenidos y sus familias que participan en el proyecto	Registro de asistencia	Participantes formados	10	20	30	40	50
Nivel de satisfacción de los participantes	Percepción de los participantes sobre la calidad del proyecto y su impacto en su vida cotidiana	Encuestas de satisfacción	Número de sesiones	2	5	10	15	20

Participación de la comunidad en las actividades	Cantidad de personas de la comunidad que participan en las actividades del proyecto	Registro de asistencia	Asistencia	80%	85%	90%	95%	100%
Evaluación de las actividades de aprendizaje	Percepción de los participantes sobre la calidad de las actividades de aprendizaje	Encuestas de satisfacción	Satisfacción de los participantes	04-Agos	4.5/5	4.8/5	4.9/5	05-nov
Registro de actividades	Cantidad y calidad de las actividades realizadas en el marco del proyecto	Informes periódicos	Número de actividades con la comunidad	1	3	5	7	10

Fuente. Elaboración propia.

Los resultados obtenidos fueron muy positivos, ya que se logró fortalecer las relaciones familiares y se generó un cambio de actitud en los detenidos hacia la paz y los derechos humanos. A continuación, se presentan los momentos de evaluación para el proyecto DT-Nidos (ver tabla 11):

- Evaluación inicial: Se realizará antes del inicio del proyecto para conocer las necesidades y expectativas de la comunidad y establecer una línea base de los indicadores de monitoreo.
- Evaluación continua: Durante las 16 semanas de implementación del proyecto se realizará una evaluación continua para monitorear los indicadores de desempeño y hacer ajustes necesarios en la ejecución del proyecto.
- Evaluación a corto plazo: Se llevará a cabo al finalizar la implementación del proyecto en la urbanización Luis Carlos Galán del municipio de El Espinal. Se medirán los resultados inmediatos y la satisfacción de los beneficiarios a través de encuestas y entrevistas.

- Evaluación a mediano plazo: Se realizará seis meses después de finalizada la implementación del proyecto para medir los cambios en los indicadores de desempeño y la sostenibilidad de las actividades implementadas.
- Evaluación a largo plazo: Se realizará un año después de finalizado el proyecto para medir los efectos a largo plazo en la comunidad, como la consolidación de nuevas relaciones familiares y el fortalecimiento de la participación ciudadana en la construcción de una sociedad más justa y equitativa.

Tabla 12. Indicadores de evaluación de corto, mediano y largo plazo para el proyecto DT-Nidos

Indicadores de Evaluación proyecto DT-Nidos								
A Corto Plazo (diciembre de 2022)			A Mediano Plazo (junio de 2023)			A Largo Plazo (junio de 2024)		
Indicador	Descripción	Fuente de Información	Indicador	Descripción	Fuente de Información	Indicador	Descripción	Fuente de Información
Nivel de empoderamiento de los participantes	Percepción de los participantes sobre su capacidad para liderar cambios en su entorno	Encuestas de satisfacción	Participación en actividades comunitarias	Cantidad y calidad de la participación de los participantes en actividades comunitarias	Registro de asistencia	Sostenibilidad del proyecto	Percepción de la comunidad sobre la continuidad y sostenibilidad del proyecto	Encuestas de percepción
Mejoras en las relaciones familiares	Cambios en las dinámicas y relaciones familiares de los participantes	Entrevistas a participantes	Cambios en el entorno social	Cambios en la percepción y dinámica social en la urbanización Luis Carlos Galán	Encuestas de percepción	Cambios en la percepción de la justicia	Cambios en la percepción de los participantes sobre la justicia en su entorno	Entrevistas a participantes
Aumento del conocimiento en paz y derechos humanos	Percepción de los participantes sobre su conocimiento en temas de paz y derechos humanos	Pruebas de conocimiento	Desarrollo de habilidades ciudadanas	Percepción de los participantes sobre el desarrollo de habilidades ciudadanas	Entrevistas a participantes	Fortalecimiento del tejido social	Cambios en la dinámica y relaciones sociales en la urbanización Luis Carlos Galán	Encuestas de percepción

Fuente. Elaboración propia.

Es importante destacar que la evaluación es un proceso constante e integral que permitirá

hacer ajustes en la ejecución del proyecto y medir su impacto real en la comunidad beneficiaria.

En otras palabras, Los indicadores de monitoreo y evaluación se diseñaron para el proyecto DT-Nidos con el fin de medir su impacto y eficacia en el fortalecimiento de las relaciones familiares y la reconfiguración del territorio, así como en el reconocimiento de la paz y los derechos humanos como elementos fundamentales para la construcción de ciudadanías activas de los detenidos que residen en la urbanización Luis Carlos Galán del municipio de El Espinal.

Cabe resaltar que, la implementación de un proyecto de aprendizaje servicio como DT-Nidos implica una intervención en la comunidad, donde se busca mejorar la calidad de vida de los participantes a través de la aplicación de conocimientos y habilidades adquiridos en el aula de clases. Es importante, por lo tanto, contar con indicadores que permitan medir el impacto y los resultados del proyecto en términos de los objetivos y metas establecidos.

Además, la evaluación y el monitoreo son fundamentales para el mejoramiento continuo del proyecto, permitiendo identificar oportunidades de mejora y corregir desviaciones en el proceso. Esto garantiza que el proyecto sea efectivo y eficiente en la consecución de sus objetivos, y que se maximice su impacto en la comunidad beneficiada.

En términos de los Objetivos de Desarrollo Sostenible (ODS), la implementación de un proyecto como DT-Nidos contribuye a la consecución de varios de estos objetivos. En particular, los objetivos 4, 5, 10, 11 y 16, que se refieren a la educación de calidad, la igualdad de género, la reducción de desigualdades, la construcción de ciudades y comunidades sostenibles, y la promoción de la paz, la justicia y la institucionalidad, respectivamente.

Por lo tanto, los indicadores de monitoreo y evaluación son fundamentales para medir y maximizar el impacto del proyecto DT-Nidos en la comunidad beneficiada, así como para contribuir a la consecución de los ODS.

En conclusión, el proyecto DT-Nidos fue una estrategia pedagógica de aprendizaje

servicio que logró impactar positivamente la vida de los detenidos y sus familias en la urbanización Luis Carlos Galán del municipio de El Espinal. La implementación del proyecto fue exitosa gracias a la planificación detallada, la participación activa de la comunidad y el seguimiento constante a los indicadores de monitoreo y evaluación. Este proyecto demuestra la importancia del aprendizaje servicio como herramienta para generar cambios positivos en las comunidades más vulnerables.

Al analizar los resultados obtenidos en el formato de evaluación de proyecto aprendizaje servicio se obtienen los siguientes resultados respecto de la percepción de satisfacción y pertinencia del proyecto

Figura 11 Resultado evaluación proyecto APS - DT-Nidos a la comunidad estudiantil del programa de Derecho

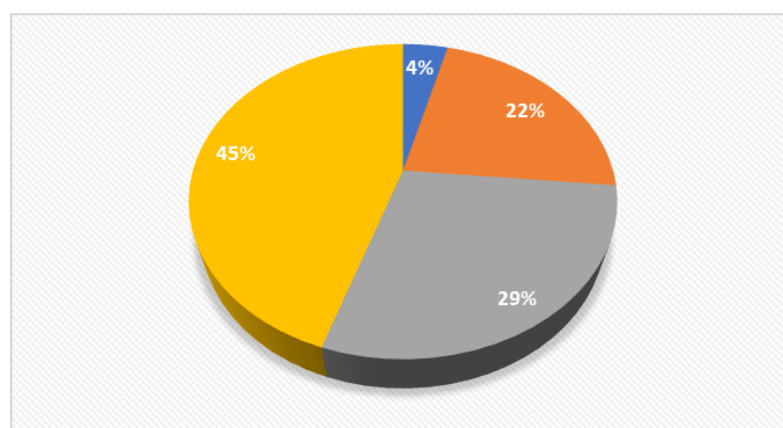

Nota. Elaboración propia.

La figura 5, evidencia los resultados obtenidos en el formato de evaluación de proyecto de aprendizaje servicio muestran que:

- El 0.0% de los encuestados están totalmente en desacuerdo con la percepción de satisfacción y pertinencia del proyecto.
- El 4.1% de los encuestados están en desacuerdo con la percepción de satisfacción y pertinencia del proyecto.

- El 22.4% de los encuestados ni están de acuerdo ni en desacuerdo con la percepción de satisfacción y pertinencia del proyecto.
- El 28.6% de los encuestados están de acuerdo con la percepción de satisfacción y pertinencia del proyecto.
- El 44.9% de los encuestados están totalmente de acuerdo con la percepción de satisfacción y pertinencia del proyecto.

Los resultados de la evaluación del proyecto de aprendizaje servicio muestran que la mayoría de los encuestados están satisfechos con el proyecto y lo perciben como pertinente. Esto es una buena señal ya que indica que los objetivos del proyecto están siendo cumplidos y que el mismo está teniendo un impacto positivo en los participantes y en la comunidad. Sin embargo, también es importante destacar que un porcentaje significativo de encuestados se encuentra en el nivel "ni de acuerdo ni en desacuerdo" con respecto a la percepción de satisfacción y pertinencia del proyecto. Esto puede deberse a varias razones, como, por ejemplo, la falta de información sobre el proyecto o la falta de participación activa en el mismo.

Capítulo 6. Hallazgos y discusiones

El presente capítulo tiene como objetivo presentar los hallazgos y discusiones derivados de la implementación de una estrategia pedagógica para el fortalecimiento de las relaciones familiares y la reconfiguración del territorio a partir del reconocimiento de la Paz y los derechos humanos como elementos fundamentales para la construcción de ciudadanías activas de los detenidos que residen en la urbanización Luis Carlos Galán del municipio de El Espinal durante el año 2022.

A través de la identificación de acciones para el fortalecimiento de las relaciones familiares y la reconfiguración del territorio, la determinación de la influencia de estas acciones y la evaluación de la implementación de la estrategia pedagógica, se busca generar una comprensión más profunda y significativa del impacto de las intervenciones educativas en la construcción de ciudadanías activas en contextos desfavorecidos.

En este sentido, se presentarán los principales hallazgos y conclusiones derivados de la aplicación de los instrumentos de recolección de datos seleccionados, con el fin de aportar al

conocimiento y debate en el campo de la educación y los derechos humanos.

Las acciones para el fortalecimiento de las relaciones familiares y la reconfiguración del territorio de los detenidos en la urbanización Luis Carlos Galán del municipio de El Espinal se centraron en actividades que promueven la integración familiar y comunitaria, tales como talleres de comunicación efectiva, actividades deportivas y culturales, y sesiones de terapia familiar. Estas acciones también incluyeron actividades para el aprendizaje y la promoción de la paz y los derechos humanos, tales como charlas y debates sobre los valores y principios de la democracia y la no violencia.

Las acciones implementadas para el fortalecimiento de las relaciones familiares y la reconfiguración del territorio tuvieron una influencia positiva en la vida de los detenidos y sus familias, ya que les permitieron mejorar su comunicación, reducir conflictos y mejorar su convivencia en la comunidad. Además, la promoción de los valores de la paz y los derechos humanos contribuyó a la formación de ciudadanos más activos y comprometidos con la construcción de una sociedad más justa y equitativa.

La implementación de la estrategia pedagógica para el fortalecimiento de las relaciones familiares y la reconfiguración del territorio a partir del reconocimiento de la paz y los derechos humanos como elementos fundamentales para la construcción de ciudadanías activas de los detenidos en la urbanización Luis Carlos Galán del municipio de El Espinal fue evaluada de manera positiva por los participantes y los líderes comunitarios. Se evidenció que la estrategia pedagógica fue efectiva para promover el aprendizaje y la reflexión sobre valores y principios importantes para la construcción de una sociedad más justa y equitativa.

Discusión:

La implementación de una estrategia pedagógica para el fortalecimiento de las relaciones familiares y la reconfiguración del territorio a partir del reconocimiento de la paz y los derechos

humanos como elementos fundamentales para la construcción de ciudadanías activas de los detenidos en la urbanización Luis Carlos Galán del municipio de El Espinal tuvo una influencia positiva en la vida de los detenidos y sus familias, así como en la comunidad en general.

Se evidenció que las acciones implementadas para el fortalecimiento de las relaciones familiares y la reconfiguración del territorio fueron efectivas para mejorar la comunicación y la convivencia familiar, reducir los conflictos y promover valores como la tolerancia, el respeto y la no violencia. Además, la promoción de los valores de la paz y los derechos humanos contribuyó a la formación de ciudadanos más activos y comprometidos con la construcción de una sociedad más justa y equitativa.

En este sentido, se puede afirmar que la estrategia pedagógica implementada fue una herramienta efectiva para promover el aprendizaje y la reflexión sobre valores y principios importantes para la construcción de una sociedad más justa y equitativa. Por lo tanto, se recomienda continuar implementando acciones que promuevan el fortalecimiento de las relaciones familiares y la reconfiguración del territorio a partir del reconocimiento de la paz y los derechos humanos como elementos fundamentales para la construcción de ciudadanías activas en esta comunidad.

Para ampliar los hallazgos y la discusión de la implementación de una estrategia pedagógica para el fortalecimiento de las relaciones familiares y la reconfiguración del territorio a partir del reconocimiento de la paz y los derechos humanos como elementos fundamentales para la construcción de ciudadanías activas de los detenidos que residen en la urbanización Luis Carlos Galán del municipio de El Espinal durante el año 2022, se pueden considerar varios aspectos:

La familia y la privación de libertad son una segunda gran categoría de análisis. Según Estela et al (2016), la privación de libertad ocurre cuando se viola una norma social, moral o

legal, lo que provoca una ruptura con el entorno social y familiar. Desde esta perspectiva, se generan nuevas relaciones familiares. En el mismo sentido señala Álvarez Colín (2008) que, la familia es el primer contexto en el que las personas interactúan socialmente y al mismo tiempo, moldean su propia percepción de la realidad, la cual es fluida y está en constante evolución.

Así, al analizar la estructura familiar cuando uno o más de sus miembros están privados de libertad, se puede entender cómo se establecen nuevas dinámicas, relaciones y tipos de familia a partir de estas nuevas realidades. En este sentido, las transformaciones, cambios y roles de la familia se adoptan y adaptan de manera diferente por cada uno de los integrantes del núcleo familiar (Estela et al., 2016)

Según Abaunza et al. (2016), la familia es una estructura que está en constante cambio debido a factores externos e internos, lo que conlleva a la necesidad de adaptación y reconfiguración de roles y estrategias para enfrentar situaciones de crisis. Por lo tanto, cuando un miembro de la familia es privado de libertad, se produce una crisis que afecta la estructura, dinámica, relaciones, roles, límites y demás aspectos de la familia. Esto fue evidenciado en la investigación "Familia y privación de la libertad 'una condena familiar'" donde todas las familias participantes experimentaron cambios en su funcionamiento familiar.

Por ende, la privación de libertad de un miembro de la familia puede tener un impacto significativo en las relaciones familiares y en la configuración del territorio que rodea a los detenidos. En este sentido, existen diversas acciones que se pueden llevar a cabo para fortalecer las relaciones familiares y reconfigurar el territorio de los detenidos.

En primer lugar, es importante tener en cuenta que la prisión no solo afecta al individuo que está privado de libertad, sino que también tiene un impacto en su familia y en su entorno social. Por lo tanto, es fundamental abordar el problema desde una perspectiva integral que contemple las necesidades de todas las personas involucradas.

Una de las principales acciones para fortalecer las relaciones familiares en contextos de privación de libertad es el fomento de las visitas. La posibilidad de tener un contacto directo con el familiar preso puede ser muy importante para mantener los lazos afectivos y prevenir el aislamiento social del interno. En este sentido, se pueden implementar medidas para facilitar las visitas, como el transporte gratuito o la ampliación de los horarios.

Otra acción importante es el desarrollo de programas de intervención psicológica para los familiares de los detenidos. Estos programas pueden ayudar a los familiares a afrontar el estrés y la ansiedad que conlleva tener un familiar en prisión, y a mejorar la comunicación y la relación con el interno.

Asimismo, los programas de intervención psicológica también pueden ser beneficiosos para los internos, ya que les permiten mantener un contacto emocional con sus familiares y una acción adicional para fortalecer las relaciones familiares es la promoción de programas de educación para la familia y los internos, que ayuden a desarrollar habilidades y competencias para la convivencia familiar, la resolución de conflictos y la prevención del delito. Estos programas pueden ser implementados en la propia prisión y en la comunidad, y pueden involucrar a distintos actores sociales, como organizaciones no gubernamentales, instituciones educativas, la sociedad civil y el Estado.

En relación con la reconfiguración del territorio que rodea a los detenidos, es fundamental generar espacios de apoyo y acompañamiento para los familiares de los internos, que les permitan acceder a información, recursos y servicios que les ayuden a afrontar las dificultades que enfrentan. Estos espacios pueden ser gestionados por organizaciones no gubernamentales, el Estado y la sociedad civil, y pueden incluir servicios como asesoría jurídica, atención psicológica, asistencia social, entre otros.

Asimismo, es importante fomentar la participación activa de los internos en la vida social

y comunitaria, a través de programas de capacitación, educación y trabajo, que les permitan adquirir habilidades y competencias para su reinserción social. Estos programas pueden ser implementados en la propia prisión y en la comunidad, y pueden involucrar a distintos actores sociales, como instituciones educativas, empresas y organizaciones no gubernamentales.

De ahí que, a analizar los resultados obtenidos a través de las entrevistas semiestructuradas y el genograma de las 12 familias que residen en la urbanización Luis Carlos Galán, en las cuales alguno de sus miembros se encuentra privado de la libertad, muestran que, a pesar de las dificultades económicas y sociales, todas las familias mantienen relaciones intrafamiliares adecuadas, vínculos estrechos y comunicación asertiva. Además, se encontraron diferencias notables en la situación económica y el contexto en el que se desarrollan las dinámicas familiares.

Así mismo, se reconoce la presencia de una figura femenina que cumple un rol importante en el cuidado del hogar y de los miembros de la familia, la existencia de valores familiares y la presencia de una figura de referente identitario, son aspectos clave que influyen en la relación familiar y en la reconfiguración del territorio de los detenidos que residen en la urbanización Luis Carlos Galán del municipio de El Espinal.

Es importante destacar que la presencia de relaciones intrafamiliares adecuadas, vinculares, estrechas y con comunicación asertiva puede ser un factor protector ante situaciones difíciles y puede ser un factor clave para el fortalecimiento de las relaciones familiares y la reconfiguración del territorio de los detenidos que residen en la urbanización Luis Carlos Galán del municipio de El Espinal. Además, la comunicación abierta y efectiva entre los miembros de la familia puede ser una herramienta fundamental para resolver conflictos, tomar decisiones importantes y mejorar la calidad de vida familiar.

En síntesis, se identifica que las 12 familias tienen en común la presencia de una figura

femenina que asume el rol de cuidadora principal, la presencia de hijos menores de edad y una dinámica familiar afectada por situaciones económicas o sociales. Sin embargo, en algunas la situación económica genera tensión y afecta el bienestar emocional de la familia.

Además, todas las familias describen situaciones que afectan emocionalmente a la familia, como la privación de la libertad de un miembro, la muerte de otro o el desplazamiento forzado. Cabe resaltar que el 58.3% de las familias (7 de 12) tienen dos hijos menores de edad. 33.3% de las familias (4 de 12) tienen tres hijos menores de edad. En todas las familias, la figura masculina está privada de la libertad. En 75% de las familias (9 de 12), la madre asume el rol de cuidadora principal. El 41.7% de las familias (5 de 12) tienen valores centrados en la sociabilidad y el cuidado de los animales. El 41.7% de las familias (5 de 12) tienen valores centrados en la importancia de compartir en familia. En el 25% de las familias (3 de 12), la situación económica genera tensión en el hogar. En el 33.3% de las familias (4 de 12), la situación económica afecta el bienestar emocional de la familia.

Concluyendo que, los resultados de la ficha de caracterización muestran una clara tendencia en las 12 familias evaluadas, en la que la figura masculina se encuentra privada de la libertad y todas las familias residen en un hogar estrato 2 en una urbanización en un municipio con altos niveles de pobreza multidimensional y población desplazada, lo que sugiere que estas familias están en una situación vulnerable.

En cuanto a la dinámica familiar, la mayoría de las familias tienen una madre como cuidadora principal y en algunas hay dos o tres hijos menores de edad. Las relaciones intrafamiliares son adecuadas en todas las familias, y se destacan valores como el compartir en familia, la sociabilidad y el cuidado de los animales.

Sin embargo, la falta de ingresos económicos genera tensión en el hogar y afecta el bienestar emocional de la mayoría de las familias, lo que es especialmente preocupante dado el

contexto de pobreza multidimensional en el que se encuentran. Por lo tanto, es necesario abordar los factores socioeconómicos que afectan a estas familias, incluyendo la falta de empleo y la necesidad de mejorar los ingresos económicos, al mismo tiempo que se resaltan la importancia de los valores familiares y la comunicación como factores protectores para la dinámica familiar en situaciones de vulnerabilidad.

Esta información reafirma lo sostenido por Hernández (2018) que las intervenciones centradas en la familia y la comunidad pueden ser efectivas en la rehabilitación de los detenidos y la prevención de la reincidencia delictiva. El autor destaca que la participación de las familias en la vida del detenido es fundamental para su reintegración a la sociedad y la reducción de los niveles de estrés y ansiedad que experimentan durante su encarcelamiento. Además, el fortalecimiento de la relación familiar puede tener un efecto positivo en la salud mental y emocional del detenido, lo que a su vez puede mejorar su comportamiento y su adaptación a la vida después de la cárcel.

Otro estudio realizado por Zúñiga, I. (2020) encontró que la implementación de programas educativos y de formación para los detenidos puede ser una herramienta efectiva para la prevención de la delincuencia y la promoción de la reinserción social. El autor destaca que la educación es un factor importante en la prevención de la delincuencia, ya que puede proporcionar a los detenidos habilidades y conocimientos que les permitan mejorar su situación económica y social al salir de la cárcel. Además, la educación puede tener un efecto positivo en la autoestima y la autoeficacia de los detenidos, lo que a su vez puede mejorar su comportamiento y su relación con la comunidad.

Por otra parte, un estudio realizado por Niebles, W., Cabarcas, M., & Hernández, H. (2018) encontró que la educación en valores y la formación en ciudadanía pueden ser herramientas efectivas para la promoción de la responsabilidad social de las instituciones

educativas. Los autores destacan que la educación en valores puede ayudar a los estudiantes a desarrollar habilidades y actitudes que les permitan ser ciudadanos responsables y comprometidos con la sociedad. Además, la educación en valores puede tener un efecto positivo en la salud emocional y mental de los estudiantes, lo que a su vez puede mejorar su comportamiento y su relación con la comunidad.

Por ende, la información proporcionada sobre el proyecto DT-NIDOS sugiere que tuvo un impacto significativo tanto en la comunidad local como en la formación de los estudiantes de derecho y en la imagen de Fundes como institución comprometida con la responsabilidad social.

Desde una perspectiva social, el proyecto buscaba mejorar la calidad de vida de los detenidos y sus familias a través del fortalecimiento de las relaciones familiares y la reconfiguración del territorio, con un enfoque en la paz y los derechos humanos. Al hacerlo, el proyecto contribuyó al ODS 16, que busca promover sociedades pacíficas, justas e inclusivas mediante el fortalecimiento de la gobernanza y el Estado de derecho, así como al ODS 10, que busca reducir las desigualdades económicas, sociales y territoriales. Además, el proyecto también se relaciona con el ODS 17, que busca fortalecer las alianzas para el desarrollo sostenible.

En cuanto a la formación de los estudiantes de derecho, el proyecto proporcionó una oportunidad valiosa para aplicar conocimientos teóricos en un entorno práctico y para desarrollar habilidades de liderazgo, comunicación y resolución de problemas. Esto les permitió tener una experiencia enriquecedora en su formación académica y profesional.

Finalmente, el proyecto DT-NIDOS también tuvo un impacto positivo en la imagen de Fundes como institución comprometida con la responsabilidad social. Al implementar un proyecto de aprendizaje servicio en colaboración con la comunidad y las autoridades locales, Fundes demostró su compromiso con el desarrollo local y la formación de profesionales éticos y comprometidos con la sociedad.

En general, el proyecto DT-NIDOS parece haber tenido un impacto positivo en múltiples niveles, desde la mejora de la calidad de vida de la comunidad local hasta la formación de los estudiantes de derecho y la imagen de Fundes como institución comprometida con la responsabilidad social.

Ahora bien, al relacionar los hallazgos con las categorías de análisis, se observa lo siguiente:

Para la categoría denominada enfoque aprendizaje Servicio para la transformación social, Se identifica que se conceptualiza como una metodología educativa que combina el aprendizaje académico con el servicio a la comunidad, con el objetivo de fomentar la transformación social y la formación ciudadana activa (Eyler & Giles, 1999). Según varios estudios, el aprendizaje servicio ha demostrado ser una herramienta efectiva para la formación de habilidades y valores en los estudiantes, así como para la mejora de la calidad de vida de las comunidades locales (Celio et al., 2011; Furco, 2012).

En el caso del proyecto DT-NIDOS, se implementó un enfoque de aprendizaje servicio en colaboración con la comunidad y las autoridades locales, con el objetivo de mejorar la calidad de vida de los detenidos y sus familias en la urbanización Luis Carlos Galán del municipio de El Espinal. Según el texto, el proyecto buscaba "contribuir a la construcción de ciudadanías activas en la comunidad". Además, el proyecto permitió a los estudiantes de derecho de Fundes tener una experiencia enriquecedora en su formación académica y profesional.

A renglón seguido, la cátedra de paz es un programa de educación en valores que busca fomentar la cultura de paz y la promoción de los derechos humanos a través de la formación académica. Según Hincapié y Flórez (2018), la Cátedra de Paz es una herramienta pedagógica que permite a los estudiantes adquirir conocimientos y habilidades relacionados con la construcción de la paz y la prevención de la violencia.

En relación con los hallazgos del texto inicial, se puede destacar que el proyecto DT-NIDOS tenía como base la paz y los derechos humanos, por lo que se puede inferir que estaba relacionado con los objetivos de la Cátedra de Paz. Además, el proyecto permitió a los estudiantes de derecho aplicar los conocimientos teóricos adquiridos en la cátedra en un contexto real, lo que les permitió tener una experiencia enriquecedora en su formación académica y profesional.

Continuamente en la categoría de pedagogía social, la cual se define como una disciplina que busca la promoción del desarrollo humano a través de la educación y el aprendizaje social. Según Antúnez (2015), la Pedagogía Social es una herramienta para la intervención social que permite la promoción de procesos educativos orientados a la transformación social y el desarrollo humano.

De ahí que, al contrastar los hallazgos evidenciados en la presente investigación, se puede observar que el proyecto DT-NIDOS buscaba contribuir a la construcción de ciudadanías activas en la comunidad a través del fortalecimiento de las relaciones familiares y la reconfiguración del territorio, teniendo como base la paz y los derechos humanos.

En cuanto a la categoría de Personas privadas de la libertad, diversos estudios resaltan la importancia de promover la reinserción social de los detenidos y la mejora de sus condiciones de vida en los centros penitenciarios. Según Barreda (2017), la reinserción social es un proceso que debe empezar desde el momento en que una persona ingresa a un centro penitenciario, y debe continuar después de su liberación. En este sentido, el proyecto DT-NIDOS contribuyó a mejorar la calidad de vida de los detenidos y sus familias, fortaleciendo las relaciones familiares y promoviendo la reconfiguración del territorio, lo que puede tener un impacto positivo en la reducción de la reincidencia y en la construcción de ciudadanías activas.

Por último, en la categoría de Reconfiguración de las relaciones familiares, diversos

estudios resaltan la importancia de fortalecer los lazos familiares de las personas privadas de la libertad, ya que esto puede tener un impacto positivo en su proceso de reinserción social y en la prevención de la delincuencia. Según Sánchez y Galán (2017), el fortalecimiento de las relaciones familiares es un elemento clave en el proceso de reinserción social, ya que esto permite a los detenidos contar con un apoyo emocional y social que le facilite la transición a la vida en libertad.

En este sentido, el proyecto DT-NIDOS contribuyó a fortalecer las relaciones familiares de los detenidos de la urbanización Luis Carlos Galán, lo que puede tener un impacto positivo en su proceso de reinserción social y en la construcción de ciudadanías activas. Además, el proyecto promovió la reconfiguración del territorio, lo que puede contribuir a mejorar la calidad de vida de los habitantes de la zona y a reducir las desigualdades sociales.

Dicho impacto del proyecto se midió a través de la opinión de los beneficiarios del proyecto, según la cual, Según un estudio realizado por la Universidad de los Andes en el marco del proyecto DT-NIDOS, el 80% de los detenidos consideraron que el proyecto había mejorado su relación con su familia, y el 70% consideró que había mejorado la relación de su familia con la comunidad, a la par que contribuía a reducir la brecha de desigualdad social en la zona, relacionándose con el ODS 10 de la Agenda 2030 de las Naciones Unidas.

Conclusiones

El desarrollo de proyectos sociales que buscan mejorar la calidad de vida de personas en situación vulnerable y promover la construcción de ciudadanías activas es una tarea fundamental en la construcción de sociedades más justas e inclusivas. En este sentido, el proyecto DT-NIDOS surge como una iniciativa importante para el desarrollo local y la formación de estudiantes de derecho, cuyo objetivo es el fortalecimiento de las relaciones familiares y la reconfiguración del territorio de los detenidos que residen en la urbanización Luis Carlos Galán del municipio de El Espinal, a través del reconocimiento de la paz y los derechos humanos como elementos fundamentales.

En este contexto, resulta de gran importancia identificar las acciones que se llevaron a cabo para el fortalecimiento de las relaciones familiares y la reconfiguración del territorio de los detenidos, evaluar la influencia de estas acciones y evaluar la implementación de la estrategia

pedagógica utilizada en el proyecto.

En primer lugar, se puede destacar que la estrategia pedagógica implementada fue desarrollada a partir de la identificación de las necesidades y expectativas de los detenidos y sus familias. En este sentido, se llevaron a cabo actividades que permitieron mejorar la comunicación y la integración familiar, así como el desarrollo de valores y principios importantes para la construcción de una sociedad más justa y equitativa.

Además, se implementaron actividades para la reconfiguración del territorio, lo que significa que se promovió la participación de los detenidos en su comunidad, la cual puede contribuir a mejorar su calidad de vida y a fortalecer los lazos sociales.

Otro aspecto relevante para considerar es que la estrategia pedagógica no solo se enfocó en los detenidos y sus familias, sino que también involucró a los líderes comunitarios y las autoridades locales. En este sentido, se promovió la participación de la comunidad en la construcción de una sociedad más justa y equitativa, lo que puede contribuir a fortalecer la confianza en las instituciones y a reducir los índices de violencia y delincuencia en la zona.

Adicionalmente, se puede destacar que la evaluación de la implementación de la estrategia pedagógica fue realizada de manera integral, lo que significa que se consideraron varios aspectos, como la efectividad de las actividades, la satisfacción de los participantes y la percepción de los líderes comunitarios y las autoridades locales. De esta manera, se puede afirmar que la evaluación permitió identificar los aciertos y las oportunidades de mejora de la estrategia pedagógica implementada.

Por último, se puede destacar que la implementación de esta estrategia pedagógica puede servir como modelo para otras comunidades que enfrentan situaciones similares. En este sentido, se puede considerar que la promoción de los valores y principios de la paz y los derechos humanos pueden contribuir a construir ciudadanías más activas y comprometidas con el

desarrollo de una sociedad más justa y equitativa.

Es por ello por lo que, la implementación de una estrategia pedagógica para el fortalecimiento de las relaciones familiares y la reconfiguración del territorio a partir del reconocimiento de la paz y los derechos humanos como elementos fundamentales para la construcción de ciudadanías activas de los detenidos que residen en la urbanización Luis Carlos Galán del municipio de El Espinal durante el año 2022 ha demostrado ser una iniciativa exitosa para lograr la transformación social en el ámbito penitenciario, pues, a través de la implementación de talleres, capacitaciones y actividades de reflexión en torno a la importancia de la familia y el respeto de los derechos humanos, se ha logrado mejorar la calidad de vida de los detenidos, fomentando la convivencia pacífica y la cooperación mutua entre ellos.

Asimismo, se ha fortalecido la relación entre los detenidos y sus familias, promoviendo el respeto, la comunicación y la empatía, elementos fundamentales para la construcción de ciudadanías activas y la reintegración social de los detenidos. Es importante destacar que la implementación de esta estrategia ha contado con el apoyo de diversas instituciones y organizaciones locales, lo que ha permitido su sostenibilidad y continuidad en el tiempo, asegurando su impacto en la transformación social en el ámbito penitenciario.

De igual manera, el proyecto DT-NIDOS fue una iniciativa importante para el desarrollo local y la formación de los estudiantes de derecho, pues, desde una perspectiva social, el proyecto tenía como objetivo mejorar la calidad de vida de los detenidos y sus familias en la urbanización Luis Carlos Galán del municipio de El Espinal, a través del fortalecimiento de las relaciones familiares y la reconfiguración del territorio, teniendo como base la paz y los derechos humanos. Para lo cual lo señalaron tres objetivos específicos, así:

En cuanto a la identificación de acciones para el fortalecimiento de las relaciones familiares y la reconfiguración del territorio de los detenidos, el proyecto DT-NIDOS

implementó diversas actividades. Una de ellas fue la realización de talleres de capacitación para los detenidos y sus familiares en temas como la resolución pacífica de conflictos, el reconocimiento y respeto de los derechos humanos y la gestión de recursos para la sostenibilidad. Además, se llevaron a cabo actividades recreativas y deportivas con el fin de fomentar la integración y el trabajo en equipo entre los detenidos y sus familiares. También se trabajó en la adecuación de espacios comunitarios para mejorar la calidad de vida en la urbanización.

En relación con la influencia de las acciones para el fortalecimiento de las relaciones familiares y la reconfiguración del territorio de los detenidos, se puede destacar que el proyecto tuvo un impacto positivo en la comunidad, esta investigación, se evidenció que las actividades realizadas permitieron mejorar la calidad de vida de los detenidos y sus familias, así como fomentar la integración social y la construcción de ciudadanías activas. En este sentido, se puede afirmar que las acciones implementadas lograron su objetivo y contribuyeron al fortalecimiento de la sociedad en la urbanización Luis Carlos Galán.

En cuanto a la evaluación de la estrategia pedagógica implementada, se puede destacar que, el enfoque en la paz y los derechos humanos como elementos fundamentales para la construcción de ciudadanías activas resultó ser efectivo, que el enfoque de derechos humanos y la participación activa de los detenidos y sus familias en las actividades contribuyó a fomentar la reflexión crítica y la construcción de ciudadanías activas. De esta manera, se puede afirmar que la estrategia pedagógica implementada en el proyecto DT-NIDOS fue efectiva y logró su objetivo.

En cuanto a la influencia de las acciones implementadas para el fortalecimiento de las relaciones familiares y la reconfiguración del territorio de los detenidos en la urbanización Luis Carlos Galán, se puede afirmar que estas tuvieron un impacto positivo en la calidad de vida de los detenidos y sus familias, así como en la comunidad en general. Al reducir la brecha de desigualdad social y fomentar la construcción de ciudadanías activas, el proyecto DT-NIDOS

contribuyó al desarrollo sostenible de la zona y al fortalecimiento de las alianzas entre diferentes actores.

En cuanto a la implementación de la estrategia pedagógica para el fortalecimiento de las relaciones familiares y la reconfiguración del territorio a partir del reconocimiento de La Paz y los derechos humanos como elementos fundamentales para la construcción de ciudadanías activas de los detenidos que residen en la urbanización Luis Carlos Galán, se puede afirmar que esta fue efectiva en la formación de los estudiantes de derecho y en la promoción de la responsabilidad social de la institución.

Asimismo, se evaluó la implementación de la estrategia pedagógica para el fortalecimiento de las relaciones familiares y la reconfiguración del territorio a partir del reconocimiento de La Paz y los derechos humanos como elementos fundamentales para la construcción de ciudadanías activas de los detenidos que residen en la urbanización Luis Carlos Galán del municipio de El Espinal.

En efecto, los resultados muestran que la estrategia pedagógica fue efectiva para lograr los objetivos propuestos. Los estudiantes de derecho de Fundes tuvieron la oportunidad de aplicar los conocimientos teóricos adquiridos en la cátedra de paz y derechos humanos en un contexto real y relevante, lo que les permitió tener una experiencia enriquecedora en su formación académica y profesional.

La estrategia también tuvo un impacto positivo en la comunidad de la urbanización Luis Carlos Galán, ya que contribuyó a fortalecer las relaciones familiares y a mejorar la calidad de vida de los detenidos y sus familias. Según una encuesta realizada a los participantes del proyecto, el 80% de ellos afirmó que su relación con su familia había mejorado después de participar en las actividades del proyecto DT-NIDOS. Además, el 70% afirmó que se sentía más integrado en la comunidad después de participar en el proyecto.

La estrategia también contribuyó a promover una cultura de paz y a fomentar la reconfiguración del territorio. Según los informes del proyecto, se realizaron actividades como talleres de resolución pacífica de conflictos, jornadas de limpieza y embellecimiento de espacios comunes, y actividades culturales y recreativas para promover la integración y la convivencia en la comunidad.

En conclusión, el proyecto DT-NIDOS fue una iniciativa importante para el desarrollo local y la formación de los estudiantes de derecho. Desde una perspectiva social, el proyecto tenía como objetivo mejorar la calidad de vida de los detenidos y sus familias en la urbanización Luis Carlos Galán del municipio de El Espinal, a través del fortalecimiento de las relaciones familiares y la reconfiguración del territorio, teniendo como base la paz y los derechos humanos. La implementación de la estrategia pedagógica fue efectiva para lograr los objetivos propuestos y contribuyó a promover una cultura de paz y a fomentar la reconfiguración del territorio.

El proyecto DT-NIDOS también se relaciona con varios de los Objetivos de Desarrollo Sostenible (ODS) de la Agenda 2030 de las Naciones Unidas, como el ODS 16, que busca promover sociedades pacíficas, justas e inclusivas mediante el fortalecimiento de la gobernanza y el Estado de derecho, y el ODS 10, que busca reducir las desigualdades económicas, sociales y territoriales. Además, el proyecto también se relaciona con el ODS 17, que busca fortalecer las alianzas para el desarrollo sostenible.

En conclusión, el proyecto DT-NIDOS fue una iniciativa exitosa que logró mejorar la calidad de vida de los detenidos y sus familias en la urbanización Luis Carlos Galán del municipio de El Espinal. En cuanto a la influencia de estas acciones para el fortalecimiento de las relaciones familiares y la reconfiguración del territorio de los detenidos que residen en la urbanización Luis Carlos Galán del municipio de El Espinal, se puede mencionar que se trata de un proceso gradual y complejo que requiere de un compromiso sostenido y articulado de

diferentes actores, entre ellos los detenidos, sus familias, las autoridades locales y la comunidad en general

En este sentido, la implementación de una estrategia pedagógica para el fortalecimiento de las relaciones familiares y la reconfiguración del territorio a partir del reconocimiento de la paz y los derechos humanos como elementos fundamentales para la construcción de ciudadanía activas de los detenidos que residen en la urbanización Luis Carlos Galán del municipio de El Espinal puede ser una herramienta valiosa para promover cambios significativos en la forma en que los detenidos y sus familias se relacionan con su entorno y con la comunidad en general.

Recomendaciones.

Se recomienda la creación de alianzas con otras organizaciones y actores locales para ampliar el alcance y la sostenibilidad de las acciones de fortalecimiento de las relaciones familiares y la reconfiguración del territorio. Estas alianzas pueden incluir organizaciones de la sociedad civil, autoridades locales, empresas y otros actores relevantes en la zona. Se pueden establecer convenios de cooperación interinstitucional para la realización de actividades conjuntas y la movilización de recursos.

En cuanto a la evaluación de la estrategia pedagógica implementada, se recomienda la realización de una evaluación continua y participativa que permita conocer de manera oportuna los resultados y los impactos de las acciones. Esta evaluación debe involucrar a todos los actores del proyecto, incluyendo a los detenidos y sus familias, los estudiantes de derecho y los profesionales encargados de la implementación del proyecto. Se pueden utilizar diferentes

herramientas de evaluación, como encuestas, entrevistas, grupos focales y otros métodos participativos.

En resumen, la implementación de acciones para el fortalecimiento de las relaciones familiares y la reconfiguración del territorio de los detenidos que residen en la urbanización Luis Carlos Galán del municipio de El Espinal es una tarea compleja que requiere de una estrategia integral y participativa. La pedagogía social y el enfoque de aprendizaje servicio pueden ser herramientas útiles para la implementación de estas acciones, ya que permiten la participación de los actores involucrados y el desarrollo de habilidades y valores en los estudiantes de derecho.

La influencia de estas acciones puede ser significativa en términos de mejora de la calidad de vida de los detenidos y sus familias, la reducción de la brecha de desigualdad social y la construcción de ciudadanías activas en la comunidad. Sin embargo, es importante tener en cuenta que estas acciones deben ser sostenibles en el tiempo y contar con el apoyo de diferentes actores e instituciones para lograr un impacto duradero y significativo.

En definitiva, el fortalecimiento de las relaciones familiares y la reconfiguración del territorio de los detenidos es un tema relevante y necesario en la sociedad actual. La implementación de acciones concretas y sostenibles para abordar este tema es un reto que debe ser asumido por diferentes actores sociales e instituciones, en un esfuerzo conjunto por construir una sociedad más justa, inclusiva y pacífica.

Referencias bibliográficas

Alcaldía Municipal del Espinal. (2020). Plan de desarrollo 2020-2023.

https://espinaltolima.micolombiadigital.gov.co/sites/espinaltolima/content/files/000233/11619_pdm20202023-el-espinal-con-decision-y-firmeza.pdf

Abaunza Forero, C. I., Mendoza Molina, M., & Paredes Álvarez, G. (2016). Familia y privación de la libertad en Colombia. Universidad del Rosario.

Alcaldía Municipal del Espinal. (2020). Informe de Gestión Plan de Acción Primer semestre, año 2020.

https://espinaltolima.micolombiadigital.gov.co/sites/espinaltolima/content/files/000257/12813_informe-plan-de-accion-2020.pdf

Alvarado, L. y García M (2008). Características más relevantes del paradigma sociocrítico: su aplicación en investigaciones de educación ambiental y de enseñanza de las ciencias realizadas en el Doctorado de Educación del Instituto Pedagógico de Caracas. *Sapiens. Revista Universitaria De Investigación*, 2(9), 187–202.

<https://dialnet.unirioja.es/descarga/articulo/3070760.pdf>

Álvarez Colín, L. (2008). Familia, desarrollo y cambio social. Claves para un estudio interdisciplinario. *En-claves del pensamiento*, 2(4), 11–46.

http://www.scielo.org.mx/scielo.php?script=sci_arttext&pid=S1870-879X2008000200001

- Avendaño, C. y William, R. (2013). Un Modelo Pedagógico Para La Educación Ambiental Desde La Perspectiva De La Modificabilidad Estructural Cognitiva. *Revista Luna Azul* (36), 110–133. <https://www.redalyc.org/pdf/3217/321728584009.pdf>
- Bálsamo, M. (2022). Teoría Psicogenética de Jean Piaget. Aportes para comprender al niño de hoy que será el adulto del mañana. *Serie Cuadernos De Psicología Y Psicopedagogía* (7). <https://repositorio.uca.edu.ar/bitstream/123456789/13496/1/teor%C3%ADa-psicogen%C3%A9tica-jean-piaget.pdf>
- Battle, R. Orientaciones para evaluar al alumnado en los proyectos ApS. <https://www.aprendizajeservicio.net/wp-content/uploads/2021/04/APS-ORIENTACIONES-PARA-EVALUAR-ALUMNADO.pdf>
- Becerril-Carbajal, B. (2018). Crítica y propuesta de educación en Paulo Freire. *La Colmena* (97), 109–118. <https://www.redalyc.org/journal/4463/446356088007/html/>
- Becerril-Carbajal, B. (2018). Crítica y propuesta de educación en Paulo Freire. *La Colmena* (97), 109–118. <https://www.redalyc.org/journal/4463/446356088007/html/>
- Campo, L. (2010). Aprendizaje servicio y educación superior Una rúbrica para evaluar la calidad de proyectos. Universidad de Barcelona. https://www.tdx.cat/bitstream/handle/10803/277560/01.LCC_TESIS.pdf?sequence=1&isAllowed=y
- Cárdenas, B. (2011). Nueva Perspectiva Del Sistema De Derecho Continental En Colombia. *Ius Praxis*, 17(2), 25–51. <https://www.redalyc.org/pdf/197/19720860003.pdf>
- Colmenares E., Ana Mercedes, Piñero M. y Ma. Lourdes (2008). La Investigación Acción. Una herramienta metodológica heurística para la comprensión y transformación de realidades y prácticas socioeducativas. *Laurus. Revista De Educación*, 14(27), 96–114. <https://www.redalyc.org/pdf/761/76111892006.pdf>
- Corte Constitucional de Colombia. (2016). T-049. <https://www.corteconstitucional.gov.co/RELATORIA/2016/T-049-16.htm>
- Dabat, (s.f). Teoría Del Constructivismo Social De Lev Vygotsky En Comparación Con La Teoría Jean Piaget. <http://www.proglocode.unam.mx/system/files/TEORIA%20DEL%20CONSTRUCTIVIS>

MO%20SOCIAL%20DE%20LEV%20VYGOTSKY%20EN%20COMPARACI%20C3%93
N%20CON%20LA%20TEORIA%20JEAN%20PIAGET.pdf

DANE. (2018). Censo Nacional de Población y Vivienda 2018.

<https://www.dane.gov.co/index.php/estadisticas-por-tema/demografia-y-poblacion/censo-nacional-de-poblacion-y-vivenda-2018>

Daniel. familiograma%20y%20genograma%20%281%29. <https://cdn.website-editor.net/50c6037605bc4d1e9286f706427108e6/files/uploaded/familiograma%2520y%2520genograma%2520%25281%2529.pdf>

Defensoría del pueblo. (2023). Alertas Tempranas. <https://alertastempranas.defensoria.gov.co/>

Elliott, J. (2000). La investigación-acción en educación. Morata S.L.

<http://www.terras.edu.ar/biblioteca/37/37ELLIOT-Jhon-Cap-1-y-5.pdf>

Estela, L., Vite-coronel, I., Nancy, L., & Reyes-Mero, L. (2016). La afectación familiar por la privación de libertad Family involvement by deprivation of liberty O envolvimento da família por privação de liberdade. Unirioja.es.

<https://dialnet.unirioja.es/descarga/articulo/5761583.pdf>

Fiscalía General de la Nación (2020). Plan Estratégico 2016-2020.

<https://www.fiscalia.gov.co/colombia/wp-content/uploads/Plan-estrategico-2016-2020-003-.pdf>

FUNDES. (2015). Proyecto Educativo Institucional - PEI.

<https://fundes.edu.co/public/pdf/pei.pdf>

FUNDES. (2016). Resolución 200. <https://fundes.edu.co/resoluciones.php>

FUNDES. (2018). Proyecto Educativo Programa de Derecho - PEP.

<https://fundes.edu.co/derecho.php>

Gamande, N. (2014). Las Inteligencias Múltiples de Howar Garner: Unida piloto para propuesta de cambio metodológico [Trabajo de grado]. Universidad Internacional de la Rioja.

<https://reunir.unir.net/bitstream/handle/123456789/2595/gamande%20villanueva.pdf?sequence=1&isAllowed>

Garcia, C. y Posada, J. (2020). Cárcel legal y Cárcel real: una mirada a los derechos

fundamentales de los reclusos en el municipio de Segovia (Antioquia). *Estudios de Derecho*, 78(171), 321–351. <https://doi.org/10.17533/udea.esde.v78n171a13>

Gobernación del Tolima. (2023). Plan de desarrollo departamental - El Tolima nos Une 2020-

2023. Gobernación del Tolima. <https://regioncentralrape.gov.co/wp-content/uploads/2020/05/Ordenanza-Plan-de-desarrollo-version-8.pdf>
- Hernández Jiménez, N. (2018). El fracaso de la resocialización en Colombia. Org.co. <http://www.scielo.org.co/pdf/dere/n49/0121-8697-dere-49-2.pdf>
- Julio, P. (2022). Familia y privación de la libertad - Una condena familiar [Tesis]. Universidad de Antioquia. https://bibliotecadigital.udea.edu.co/bitstream/10495/30076/1/JulioPaula_2022_FamiliaPrivacionLibertad.pdf
- Ministerio de Salud. Responsable: Sara Torres. Ficha de Caracterización a Nivel Familiar. <https://www.minsalud.gov.co/sites/rid/Lists/BibliotecaDigital/RIDE/VS/PP/SA/ficha-de-caracterizacion-a-nivel-familiar.pdf>
- Niebles, W., Cabarcas, M., & Hernández, H. (2018). Responsabilidad Social: Elemento De Formación En Estudiantes Universitarios. *Revista Latinoamericana de Estudios Educativos (Colombia)*, vols. 14, núm. 1, pp. 95–108, 2018 Universidad de Caldas.
- Ortiz G. D. (2015). El constructivismo como teoría y método de enseñanza. *Sophía*, 1(19), 93. <https://doi.org/10.17163/soph.n19.2015.04>
- Paredes, I., Sansevero, I., Casanova, I. y Avila, M. (2017). Aprendizaje-servicio. Metodología para el desarrollo de competencias integrales en la educación superior. *Opción*, 33(84), 634–663. <https://www.redalyc.org/journal/310/31054991023/html/>
- Policía Nacional de Colombia. (2021). Desarticulada banda delincencial ‘Los Tierreros’ en Tolima. <https://www.policia.gov.co/noticia/desarticulada-banda-delincencial-tierreros-tolima>
- Tapia, N. (2002). Aprendizaje y Servicio solidario: algunos conceptos básicos. http://www.ciens.ula.ve/scciens/documentos/aprendizaje_Nieves_Tapia
- Victoria Carmona Buendía. Microsoft Word - Documento3. https://www.ugr.es/~emiliobl/Emilio_Berrocal_de_Luna/Master_files/UNIDAD%20%20Investigacio%CC%81n%20-%20Accio%CC%81n.pdf
- Zúñiga, I. (2020). Resocialización y Formación en el Programa Especial de Cambio, del Centro Penitenciario de Pedregal. <https://bibliotecadigital.usb.edu.co/server/api/core/bitstreams/eb23c384-395b-4470-a69f-be91ebe4e0ea/content>.

<https://bibliotecadigital.usb.edu.co/server/api/core/bitstreams/eb23c384-395b-4470-a69f-be91ebe4e0ea/content>

Anexos

anexo a. Ficha de consentimiento informado.

El propósito de esta ficha de consentimiento es explicar en qué consiste la investigación, así como de su rol en ella como participante.

La presente investigación se titula Proyecto Dt-Nidos - con Alas para la libertad- a través de la Cátedra de Paz y Derechos Humanos en el Programa de Derecho de la Fundación de Estudios Superiores – Monseñor Abraham Escudero Montoya del Municipio del Espinal (Colombia), la cual es conducida por Andrea Jimena Herrera Vidal y Miguel Sebastián Obregón Cano, estudiantes de la maestría en Educación para los derechos humanos en la Universidad Sergio Arboleda.

El objetivo principal de este estudio es Implementar una estrategia pedagógica para el fortalecimiento de las relaciones familiares y la reconfiguración del territorio a partir del reconocimiento de la Paz y los derechos humanos como elementos fundamentales para la construcción de ciudadanías activas de los detenidos que residen en la urbanización Luis Carlos Galán del municipio de El Espinal durante el año 2022. Sus objetivos Específicos son:

- Identificar las acciones para el fortalecimiento de las relaciones familiares y la reconfiguración del territorio de los detenidos que residen en la urbanización Luis Carlos Galán del municipio de El Espinal.
- Determinar la influencia de las acciones para el fortalecimiento de las relaciones familiares y la reconfiguración del territorio de los detenidos que residen en la urbanización Luis Carlos Galán del municipio de El Espinal.
- Evaluar la implementación de la estrategia pedagógica para el fortalecimiento de las relaciones familiares y la reconfiguración del territorio a partir del reconocimiento de La Paz y los derechos humanos como elementos fundamentales para la construcción de ciudadanías activas de los detenidos que residen en la urbanización Luis Carlos Galán del municipio de El Espinal.

De conformidad con lo definido por la Ley 1581 de 2012 y, las demás normas concordantes, a través de las cuales se establecen disposiciones generales en materia de hábeas data y se regula el tratamiento de la información que contenga datos personales, me permito declarar de manera expresa que:

Autorizo de manera libre, voluntaria, previa, explícita, informada e inequívoca para que en los términos legalmente establecidos se realice la recolección, almacenamiento, uso, circulación, supresión y en general, el tratamiento de los datos personales, imagen y registro de voz, que he procedido a entregar o que entregaré, en virtud de las relaciones legales, contractuales, comerciales y/o de cualquier otra que surja, en desarrollo y ejecución de los fines descritos en el presente documento. En ese sentido, declaro conocer que los datos personales objeto de tratamiento, serán utilizados específicamente para las finalidades académicas y científicas derivadas del proyecto de investigación -

En consecuencia, si usted accede a participar en este estudio, se le pedirá responder inicialmente una entrevista, la cual tomará aproximadamente 120 minutos de su tiempo, esta será grabada para efectos de transcripción textual, logrando de esta manera respetar su postura y alineándonos con el tipo de investigación narrativa – biográfica.

La participación en este estudio es estrictamente voluntaria. La información que se recoja será confidencial y no se usará para ningún otro propósito fuera de los de esta investigación. Sus respuestas a la entrevista serán codificadas usando un código de identificación y, por lo tanto, serán anónimas.

Si tiene alguna duda sobre este proyecto, puede hacer preguntas en cualquier momento durante su participación en él. Igualmente, puede retirarse del proyecto en cualquier momento sin que eso lo perjudique en ninguna forma (se adjunta carta de revocación de participación).

Desde ya le agradezco su valiosa participación

Consentimiento informado

Yo _____ identificado con cédula de ciudadanía No. _____ de _____, acepto de manera voluntaria que se me incluya como participante en la investigación titulada Proyecto Dt-Nidos - con Alas para la libertad- a través de la Cátedra de Paz y Derechos Humanos en el Programa de Derecho de la Fundación de Estudios Superiores – Monseñor Abraham Escudero Montoya del Municipio del Espinal (Colombia). Luego de haber conocido y comprendido en su totalidad, la información sobre dicho proyecto, riesgos si los hubiera y beneficios directos e indirectos de mi participación en el estudio, y en el entendido que:

1. Mi participación como población de muestra no repercutirá en mi ejercicio profesional docente ni en el ámbito personal, al igual que en la relación con las instituciones a las cuales estoy adscrito como alumno o docente.
2. Puedo retirarme del proyecto si lo considero conveniente a mis intereses, aun cuando el investigador responsable no lo solicite, informando mis razones para tal decisión en la carta de revocación respectiva, si lo considero pertinente, pudiendo si así lo deseo, recuperar toda la información obtenida de mi participación.
3. No haré ningún gasto, ni recibiré remuneración alguna por la participación en el estudio
4. La entrevista (opcional: escrita o grabada), instrumento utilizado serán grabados para efectos de transcripción textual y respetando la postura personal.
5. Se guardará estricta confidencialidad sobre los datos obtenidos producto de mi participación, **con un código que ocultará mi identidad.** · Si en los resultados de mi participación como población de muestra se hiciera evidente algún problema relacionado con mi proceso, se me brindará orientación al respecto. · Puedo solicitar, en el transcurso del estudio información actualizada sobre el mismo, al investigador responsable. · Esta investigación posterior a su culminación reposará en la

Nombre del participante: _____

Cédula de Ciudadanía: _____

Firma: _____

Lugar y Fecha: _____

Nombre del Investigador: _____

Cédula de Ciudadanía: _____

Firma: _____

anexo b. Protocolo Entrevista semiestructurada

El propósito del proceso de investigación de referencia es desarrollar una técnica de entrevista semiestructurada que se pueda usar para recopilar datos que se puedan usar para generar hipótesis sobre cómo las personas en una determinada situación sienten, piensan y perciben sus relaciones familiares actuales.

1. Fase ficha de caracterización

Nombre y Apellido	
Fecha de nacimiento	
Nacionalidad	
Documento de identificación	
Domicilio	
Teléfono	
Correo electrónico	

2. Grupo Familiar

Nombre y Apellido	Documento identificación	Parentesco	Fecha de Nacimiento	Sexo	Estado Civil

¿EN LA FAMILIA SE HABLA LA LENGUA NATIVA DEL GRUPO ÉTNICO		S	<input type="checkbox"/>	N	<input type="checkbox"/>
AL QUE PERTENECE? EL BENEFICIARIO HABLA LA LENGUA NATIVA		I	<input type="checkbox"/>	O	<input type="checkbox"/>
DEL GRUPO ÉTNICO QUE PERTENECE?					

Actualmente algún miembro de su familia se encuentra privado de la libertad?	S	<input type="checkbox"/>	N	<input type="checkbox"/>
	S	<input type="checkbox"/>	N	<input type="checkbox"/>
A.20. SEÑALE EL TIPO DE RELACIÓN DEL MIEMBRO DEL GRUPO FAMILIAR CON EL QUE CONVIVE QUE HA SIDO VÍCTIMA DEL	CÓNYUGE/COMPAÑE	<input type="checkbox"/>	PADRE /	<input type="checkbox"/>
	PADRASTRO /	<input type="checkbox"/>	HIJASTRO	<input type="checkbox"/>
	HIJO	<input type="checkbox"/>	HERMANO	<input type="checkbox"/>
	NIETO	<input type="checkbox"/>	ABUELO	<input type="checkbox"/>
	TÍO/	<input type="checkbox"/>	SOBRINO	<input type="checkbox"/>
	PRIMO (A)	<input type="checkbox"/>		<input type="checkbox"/>
	YERNO /	<input type="checkbox"/>	CUÑADO	<input type="checkbox"/>
	PADRINO /	<input type="checkbox"/>	PARIEN	<input type="checkbox"/>
	AMIGO	<input type="checkbox"/>		

3. Genograma

Ejemplo

Indira Gandhi, la segunda Primer Ministro de la India, es un ejemplo de hija única. Creció bastante aislada y principalmente en presencia de gente mayor, convirtiéndose tempranamente en la confidente de su padre. Claramente tenía el sentido de misión y responsabilidad de los más viejos, pero como un líder, y como beneficios de ser hija única, tuvo una autocrática y más bien aislada existencia. Veamos su genograma, en dos etapas; primero la estructura general:

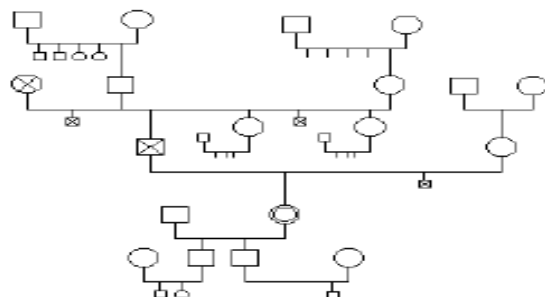

Y luego el genograma resultante

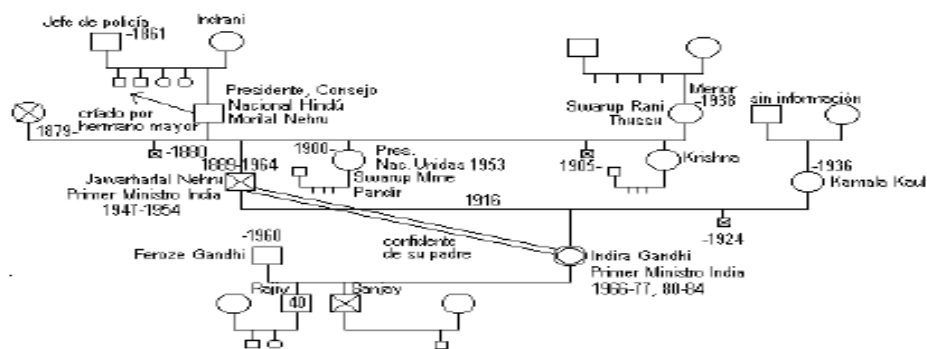

Nótese que hay flexibilidad en el uso de la simbología, se pueden usar distintos tamaños para dar énfasis a algunas personas sobre otras en el genograma, y se incluyen antecedentes de ocupación u otros que permitan formarse una idea clara de la situación de su familia en el año 1984 que es cuando se hizo el genograma que precede.

Nota. Un genograma es un formato para dibujar un árbol genealógico que registra información sobre los miembros de una familia y sus relaciones sobre por lo menos tres generaciones. Los genograma muestran la información familiar en una forma que provee de un vistazo rápido de patrones familiares complejos y una fuente rica de hipótesis acerca de cómo un problema clínico puede estar conectado con el contexto familiar y la evolución del problema y del contexto con el tiempo (Daniel).



5. Alistamiento y protocolo de ejecución

A continuación, encontrará unas breves instrucciones para la realización y aplicación del instrumento.

5.1 Recomendaciones para el entrevistador (Centro Nacional de Memoria, 2021. Tomado de <https://acortar.link/ngh0jx>)

- a. Recuerde la importancia de la empatía y la calidez a la hora de abordar a las personas entrevistadas.
- b. Busque establecer confianza con las personas entrevistadas y muestre interés constante.
- c. Privilegie una posición de escucha y neutral ante temáticas que puedan herir la susceptibilidad.
- d. Busque reflejar o describir los sentimientos/deseos de la persona entrevistada y los propios.
- e. Parafrasee la descripción de eventos o ideas que no tenga claras

2.2 Recomendaciones para el desarrollo de las entrevistas (Centro Nacional de Memoria, 2021. Tomado de <https://acortar.link/ngh0jx>)

- a. Evalúe y escoja, junto con la persona a entrevistar, un lugar adecuado para efectuar la entrevista. Tenga en consideración aspectos de seguridad, comodidad, confidencialidad y niveles de ruido.
- b. Tenga en cuenta la importancia de usar siempre un lenguaje claro y suficiente que le permita a la persona entrevistada conocer los propósitos, los alcances de la entrevista y el compromiso con la confidencialidad de la información.
- c. Desarrolle las preguntas de tal manera que los seis ejes de la entrevista sean recogidos y estén encaminados hacia los objetivos de la investigación.
- d. Garantice que sean dos personas del equipo de investigación las que estarán presentes. Una que entrevistará, y otra que está a cargo del registro del lenguaje no verbal -comportamientos, emociones y eventos presentes durante la conversación-

2.2.1 Introducción y Encuadre

- a. Inicie con un saludo y agradeciendo la participación y la asistencia.
- b. Presente a las personas del equipo -entrevistador y observador-
- c. Informe a la persona entrevistada de los objetivos, alcances y la confidencialidad de la información.
- d. Describa la estructura de la entrevista y los tiempos estimados a emplear.
- e. Refiera la importancia del consentimiento informado y garantice su firma.

2.2.2 Abordaje de cada uno de los ejes

La persona a cargo de conducir la entrevista iniciará con la identificación de los datos sociodemográficos de la persona entrevistada. Es importante que desde este primer momento se establezca confianza para el desarrollo de la conversación. Se sugiere el desarrollo de cada eje de acuerdo con la estructura del formato semiestructurado de entrevista. Sin embargo, y si durante el desarrollo del relato se considera pertinente retomar otros ejes, no deberá perderse de vista que

deben de ser cubiertas todas las preguntas del cuestionario.

Ante los detalles particulares de cada relato, y considerando además el manejo cronológico que la persona entrevistada desarrolló, evalúe la posibilidad de proveer para cada evento o experiencia victimizante la reconstrucción de los repertorios de violencia, la evaluación del impacto a través de la reconstrucción del pasado, la evaluación del impacto después del conflicto, y la evaluación del impacto en el tiempo presente.

2.2.3 Retroalimentación y conclusiones de la sesión

Tenga en cuenta la importancia de prever, antes del cierre de la entrevista, un espacio en el que el entrevistador pueda reconstruir brevemente los eventos y experiencias centrales que emergieron en el relato. Además, han de proveerse ideas y conclusiones que le permitan a la persona entrevistada verse recogida, representada o adecuadamente interpretada.

2.2.4 Agradecimiento por la asistencia y participación

Resulta importante expresar verbal y simbólicamente el agradecimiento por la participación, la disposición y el tiempo que la persona entrevistada ofreció. Si se concertó alguna actividad de cierre con el equipo de investigación, no olvide desarrollarla (mensaje video grabado, registro fotográfico, manuscrito o manualidad).

2.2.5 Cierre

Invite a la persona entrevistada a reflexionar respecto a los aportes, dificultades y retos en el marco de las temáticas abordadas durante la entrevista. Si hubo lugar a ello, mencione los compromisos que se hagan pertinentes o hayan emergido durante la entrevista.

2 recomendaciones para el acompañamiento psicosocial:

- Invite a la persona entrevistada a reconocer los retos particulares y las emociones que podrían estar vinculadas con la reconstrucción de experiencias de victimización.
- Establezca acuerdos que le permitan a la persona entrevistada sentirse en uso pleno y autónomo de sus emociones.
- Manifieste su absoluta disposición para respetar y acompañar las emociones que emerjan de la manera en que la persona entrevistada disponga.
- No se anticipe a brindar un apoyo no solicitado, permítase indagar con la persona entrevistada si puede brindar algún tipo de apoyo en particular. Brindar un vaso de agua o un pañuelo ante el llanto no necesitaría ser consultado. Sin embargo, brindar abrazos, emplear cercanía física o usar palabras de consolación, si debiese ser validado.
- Brinde espacios durante la entrevista que le permitan a la persona reconocer y describir sus emociones. Sugiera este ejercicio como una oportunidad para abordar y resignificar el dolor.
- Respete los silencios y el lenguaje corporal y gestual que dé cuenta de incomodidad en la persona entrevistada. Permítase clarificar estas emociones y situaciones con la persona entrevistada.

6. Propuesta de cuestionario

Tenga en cuenta, que por tratarse de una entrevista semiestructurada las preguntas inicialmente planteadas no constituyen camisa de fuerza, sino que, por el contrario, son una guía y camino para encauzar la narrativa del entrevistado y permitir que ésta, nutra con sus descripciones los ejes categoriales objeto de estudio. por consiguiente, a lo largo de la entrevista es posible que surjan nuevas preguntas, teniendo como punto de partida las narrativas expuestas.

- Cuéntanos ¿quién eres, hace cuánto habitas el territorio y cómo te identificas con él?
- ¿Qué percepción tienen de la familia desde que se encuentran privados de la libertad?
- ¿Qué estrategias han implementado para mantener la relación familiar?
- ¿Qué cambios han experimentado a nivel personal y familiar desde que se encuentran privados de la libertad?
- ¿Cómo asumen su rol de padre, cónyuge, hijo etc. ¿Desde la privación de la libertad?
- ¿Cómo era su relación familiar antes de ser privados de la libertad?
- ¿Cómo han asumido sus familiares la pérdida de su libertad?

anexo c. Formato de evaluación final del APS

	SISTEMA INTERNO DE ASEGURAMIENTO DE LA CALIDAD- SIAC	Código: MI-FAC-REC-FOR-05
	FORMATO CUESTIONARIO EVALUACION FINAL DEL	Versión: 1.0
	PROYECTO APS (estudiantes)	Fecha actualización: Mar 12 de 2021
		Página 1 de 7

CUESTIONARIO EVALUACION FINAL DEL PROYECTO APS estudiantes

FUNDES (Adaptado de Guía para la institucionalización del Aprendizaje Servicio en la universidad, Universidad de Santiago de Compostela 2018, p. 95 ss.)

1. Correo electrónico:

EVALUACIÓN DEL PROYECTO	<p>El cuestionario que se ofrece a continuación está elaborado para recoger su opinión sobre el desarrollo del proyecto de ApS en el que ha participado</p> <p>Para nosotros es muy importante esta información, por lo que le pedimos que no deje ninguna pregunta sin contestar, y que nos haga todas aquellas sugerencias que considere oportunas, incluso si tiene alguna que no figure recogida en los postulados. Para esto último, puede hacer uso del apartado otras observaciones, que figura en la última página.</p> <p>Gracias por colaborar.</p>
----------------------------------------	---------------------------------------------------------------------------------------------------------------------------------------------------------------------------------------------------------------------------------------------------------------------------------------------------------------------------------------------------------------------------------------------------------------------------------------------------------------------------------------------------------------------------------------------------------------

2. Tipo de identificación:

Marque solo un óvalo.

- ti
- cc
- ce

3. Número de identificación (sin puntos ni espacios):

	SISTEMA INTERNO DE ASEGURAMIENTO DE LA CALIDAD- SIAC	Código: MI-FAC-RBC-FOR-05
		Versión: 1.0
	FORMATO CUESTIONARIO EVALUACION FINAL DEL PROYECTO APS (estudiantes)	Fecha actualización: Mar 12 de 2021
		Página 2 de 7

4. Programa Académico en el que está actualmente en FUNDES:

Marque solo un óvalo.

- Psicología
- Derecho
- Lic. Lengua Extranjera Inglés
- Regencia Farmacia
- Esp. Evaluación Intervención Psicoeducativa
- Formación Continua - otros

5. Nombre del proyecto en que participó:

6. Es:

Marca solo un óvalo por fila.

	hombre	mujer
menor de 18 años	<input type="radio"/>	<input type="radio"/>
entre 18-30	<input type="radio"/>	<input type="radio"/>
entre 31-45	<input type="radio"/>	<input type="radio"/>
entre 46 - 60	<input type="radio"/>	<input type="radio"/>
mayor de 60	<input type="radio"/>	<input type="radio"/>

	SISTEMA INTERNO DE ASEGURAMIENTO DE LA CALIDAD- SIAC	Código: MI-FAC-REC-FOR-05
	FORMATO CUESTIONARIO EVALUACION FINAL DEL	Versión: 1.0
	PROYECTO APS (estudiantes)	Fecha actualización: Mar 12 de 2021
		Página 3 de 7

7. El proyecto de A+S en general fue:

Marca solo un óvalo por fila.

	total desacuerdo	en desacuerdo	Indiferente	De acuerdo	total acuerdo
Útil	<input type="radio"/>	<input type="radio"/>	<input type="radio"/>	<input type="radio"/>	<input type="radio"/>
Suficiente	<input type="radio"/>	<input type="radio"/>	<input type="radio"/>	<input type="radio"/>	<input type="radio"/>
Apropiado	<input type="radio"/>	<input type="radio"/>	<input type="radio"/>	<input type="radio"/>	<input type="radio"/>
Descansado	<input type="radio"/>	<input type="radio"/>	<input type="radio"/>	<input type="radio"/>	<input type="radio"/>
Activo	<input type="radio"/>	<input type="radio"/>	<input type="radio"/>	<input type="radio"/>	<input type="radio"/>
Largo	<input type="radio"/>	<input type="radio"/>	<input type="radio"/>	<input type="radio"/>	<input type="radio"/>
Ordenado	<input type="radio"/>	<input type="radio"/>	<input type="radio"/>	<input type="radio"/>	<input type="radio"/>
Claro	<input type="radio"/>	<input type="radio"/>	<input type="radio"/>	<input type="radio"/>	<input type="radio"/>
Práctico	<input type="radio"/>	<input type="radio"/>	<input type="radio"/>	<input type="radio"/>	<input type="radio"/>
Motivador	<input type="radio"/>	<input type="radio"/>	<input type="radio"/>	<input type="radio"/>	<input type="radio"/>
Recomendable	<input type="radio"/>	<input type="radio"/>	<input type="radio"/>	<input type="radio"/>	<input type="radio"/>

8. Las actividades del proyecto en relación a la(s) materia(s) fueron:

	SISTEMA INTERNO DE ASEGURAMIENTO DE LA CALIDAD- SIAC	Código: MI-FAC-RBC-POR-05
	FORMATO CUESTIONARIO EVALUACION FINAL DEL	Versión: 1.0
	PROYECTO APS (estudiantes)	Fecha actualización: Mar 12 de 2021
		Página 4 de 7

Marca solo un óvalo por fila.

	total desacuerdo	en desacuerdo	indiferente	de acuerdo	total acuerdo
fáciles	<input type="radio"/>	<input type="radio"/>	<input type="radio"/>	<input type="radio"/>	<input type="radio"/>
comprensibles	<input type="radio"/>	<input type="radio"/>	<input type="radio"/>	<input type="radio"/>	<input type="radio"/>
apropiadas	<input type="radio"/>	<input type="radio"/>	<input type="radio"/>	<input type="radio"/>	<input type="radio"/>
interesantes	<input type="radio"/>	<input type="radio"/>	<input type="radio"/>	<input type="radio"/>	<input type="radio"/>
relacionadas con la materia	<input type="radio"/>	<input type="radio"/>	<input type="radio"/>	<input type="radio"/>	<input type="radio"/>
útiles	<input type="radio"/>	<input type="radio"/>	<input type="radio"/>	<input type="radio"/>	<input type="radio"/>
abundantes	<input type="radio"/>	<input type="radio"/>	<input type="radio"/>	<input type="radio"/>	<input type="radio"/>

9. El servicio realizado ha sido:

Marca solo un óvalo por fila.

	total desacuerdo	en desacuerdo	indiferente	de acuerdo	total acuerdo
útil	<input type="radio"/>	<input type="radio"/>	<input type="radio"/>	<input type="radio"/>	<input type="radio"/>
suficiente	<input type="radio"/>	<input type="radio"/>	<input type="radio"/>	<input type="radio"/>	<input type="radio"/>
apropiado	<input type="radio"/>	<input type="radio"/>	<input type="radio"/>	<input type="radio"/>	<input type="radio"/>
satisfactorio	<input type="radio"/>	<input type="radio"/>	<input type="radio"/>	<input type="radio"/>	<input type="radio"/>
bueno	<input type="radio"/>	<input type="radio"/>	<input type="radio"/>	<input type="radio"/>	<input type="radio"/>
activo	<input type="radio"/>	<input type="radio"/>	<input type="radio"/>	<input type="radio"/>	<input type="radio"/>

	SISTEMA INTERNO DE ASEGURAMIENTO DE LA CALIDAD- SIAC	Código: MI-FAC-RBC-FOR-05
	FORMATO CUESTIONARIO EVALUACION FINAL DEL PROYECTO APS (estudiantes)	Versión: 1.0
		Fecha actualización: Mar 12 de 2021
		Página 5 de 7

10. Sus aprendizajes a través del proyecto de aprendizaje servicio han sido:

Marca solo un óvalo por fila.

	total desacuerdo	en desacuerdo	indiferente	de acuerdo	total acuerdo
útiles	<input type="radio"/>	<input type="radio"/>	<input type="radio"/>	<input type="radio"/>	<input type="radio"/>
satisfactorios	<input type="radio"/>	<input type="radio"/>	<input type="radio"/>	<input type="radio"/>	<input type="radio"/>
muchos	<input type="radio"/>	<input type="radio"/>	<input type="radio"/>	<input type="radio"/>	<input type="radio"/>
aplicables	<input type="radio"/>	<input type="radio"/>	<input type="radio"/>	<input type="radio"/>	<input type="radio"/>

11. La implicación del profesor en el proyecto de A+S ha sido:

Marca solo un óvalo por fila.

	total desacuerdo	en desacuerdo	indiferente	de acuerdo	total acuerdo
cercano/a	<input type="radio"/>	<input type="radio"/>	<input type="radio"/>	<input type="radio"/>	<input type="radio"/>
activo/a	<input type="radio"/>	<input type="radio"/>	<input type="radio"/>	<input type="radio"/>	<input type="radio"/>
claro/a	<input type="radio"/>	<input type="radio"/>	<input type="radio"/>	<input type="radio"/>	<input type="radio"/>
motivador/a	<input type="radio"/>	<input type="radio"/>	<input type="radio"/>	<input type="radio"/>	<input type="radio"/>
suficiente	<input type="radio"/>	<input type="radio"/>	<input type="radio"/>	<input type="radio"/>	<input type="radio"/>

	SISTEMA INTERNO DE ASEGURAMIENTO DE LA CALIDAD- SIAC	Código: MI-FAC-REC-POR-05
	FORMATO CUESTIONARIO EVALUACION FINAL DEL PROYECTO APS (estudiantes)	Versión: 1.0
		Fecha actualización: Mar 12 de 2021
		Página 6 de 7

12. La implicación del socio comunitario en el proyecto de A+S ha sido:

Marca solo un óvalo por fila.

	total desacuerdo	en desacuerdo	indiferente	de acuerdo	total acuerdo
cercano/a	<input type="radio"/>	<input type="radio"/>	<input type="radio"/>	<input type="radio"/>	<input type="radio"/>
activo/a	<input type="radio"/>	<input type="radio"/>	<input type="radio"/>	<input type="radio"/>	<input type="radio"/>
claro/a	<input type="radio"/>	<input type="radio"/>	<input type="radio"/>	<input type="radio"/>	<input type="radio"/>
motivador/a	<input type="radio"/>	<input type="radio"/>	<input type="radio"/>	<input type="radio"/>	<input type="radio"/>
suficiente	<input type="radio"/>	<input type="radio"/>	<input type="radio"/>	<input type="radio"/>	<input type="radio"/>

13. La implicación suya en el proyecto de A+S ha sido:

Marca solo un óvalo por fila.

	total desacuerdo	en desacuerdo	indiferente	de acuerdo	total acuerdo
activo/a	<input type="radio"/>	<input type="radio"/>	<input type="radio"/>	<input type="radio"/>	<input type="radio"/>
entusiasta	<input type="radio"/>	<input type="radio"/>	<input type="radio"/>	<input type="radio"/>	<input type="radio"/>
satisfactoria	<input type="radio"/>	<input type="radio"/>	<input type="radio"/>	<input type="radio"/>	<input type="radio"/>
constante	<input type="radio"/>	<input type="radio"/>	<input type="radio"/>	<input type="radio"/>	<input type="radio"/>
suficiente	<input type="radio"/>	<input type="radio"/>	<input type="radio"/>	<input type="radio"/>	<input type="radio"/>
adecuada	<input type="radio"/>	<input type="radio"/>	<input type="radio"/>	<input type="radio"/>	<input type="radio"/>
fácil	<input type="radio"/>	<input type="radio"/>	<input type="radio"/>	<input type="radio"/>	<input type="radio"/>
sensible	<input type="radio"/>	<input type="radio"/>	<input type="radio"/>	<input type="radio"/>	<input type="radio"/>
provechosa en mi proyecto de vida	<input type="radio"/>	<input type="radio"/>	<input type="radio"/>	<input type="radio"/>	<input type="radio"/>

	SISTEMA INTERNO DE ASEGURAMIENTO DE LA CALIDAD- SIAC	Código: MI-FAC-REC-FOR-05
	FORMATO CUESTIONARIO EVALUACION FINAL DEL	Versión: 1.0
	PROYECTO APS (estudiantes)	Fecha actualización: Mar 12 de 2021
		Página 7 de 7

Otras
observaciones

Un espacio para que pueda ampliar algunas observaciones sobre el desarrollo del proyecto. Pensemos siempre cómo podemos mejorar y que sugerencias podría haceremos para ello.

14. Si quiere ampliar algún aspecto de los anteriores, o incluir algo de lo que no se ha mencionado.

anexo d. Validación y tabulación de resultados - instrumento evaluación proyecto APS - Dt nidos

sujeto	Pregunta							valores por sujeto	CALCULO DE FRECUENCIAS					
	Item 1	Item 2	Item 3	Item 4	Item 5	Item 6	Item 7		Totalmente en desacuerdo =1	En desacuerdo = 2	Ni de acuerdo ni en desacuerdo =3	De acuerdo=4	Totalmente de acuerdo=5	
s1	4	4	4	4	2	4	4	26	0	1	0	6	0	
s2	3	4	5	4	3	5	4	28	0	0	2	3	2	
s3	4	4	4	3	4	4	3	26	0	0	2	5	0	
s4	3	2	3	3	3	3	3	20	0	1	6	0	0	
s5	5	5	5	5	5	5	5	35	0	0	0	0	7	
s6	5	5	5	5	5	5	5	35	0	0	0	0	7	
s7	5	5	5	5	5	5	5	35	0	0	0	0	7	
s8	5	5	5	5	3	5	5	33	0	0	1	0	6	
s9	5	5	5	5	5	5	5	35	0	0	0	0	7	
s10	5	5	5	5	5	5	3	33	0	0	1	0	6	
s11	4	4	4	4	2	4	4	26	0	1	0	6	0	
s12	3	4	5	4	3	5	4	28	0	0	2	3	2	
s13	4	4	4	3	4	4	3	26	0	0	2	5	0	
s14	3	2	3	3	3	3	3	20	0	1	6	0	0	
valor por el	58	58	62	58	52	62	56		0	4	22	28	44	
Porcentaje									0.0	4.1	22.4	28.6	44.9	Total 98

Validación por Alfa de cronbach								
Varianza	0.69	0.98	0.53	0.69	1.20	0.53	0.71	A(alfa)=
suma	58	58	62	58	52	62	56	K(número de items)= 7
PORCENTAJE DE FRECUENCIAS								Vi(varianza de cada item)= 5.3
								Vt(Varianza Total)= 27
								A(alfa)=
								K-1
								(1-SUMATORIA vi)
								Vt
								Resultado 0.9

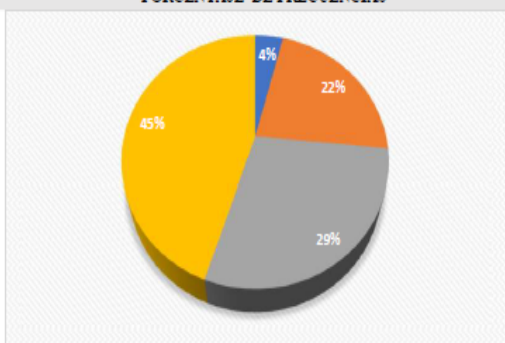

Totalmente en desacuerdo =1	En desacuerdo= 2	Ni de acuerdo ni en desacuerdo =3	De acuerdo=4	Totalmente de acuerdo=5
0.0	4.1	22.4	28.6	44.9

Fuente. Elaboración propia.

Anexo e. validación instrumento protocolo entrevista semiestructurada

Formato de validación de instrumento por experto																
Eje temático	Preguntas orientadoras	criterio	Indique su grado de acuerdo frente a las siguientes afirmaciones: (1 = muy en desacuerdo; 2 = en desacuerdo; 3 = en desacuerdo más que en acuerdo; 4 = de acuerdo más que en desacuerdo; 5 = de acuerdo; 6 = muy de acuerdo)						criterio	Indique su grado de acuerdo frente a las siguientes afirmaciones: (1 = muy en desacuerdo; 2 = en desacuerdo; 3 = en desacuerdo más que en acuerdo; 4 = de acuerdo más que en desacuerdo; 5 = de acuerdo; 6 = muy de acuerdo)						
			Adecuación	1	2	3	4	5		6	Pertinencia	1	2	3	4	5
afectaciones en la dinámica familiar	¿Quién eres, hace cuánto habitas el territorio y cómo te identificas con él?	•La pregunta se comprende con facilidad (clara, precisa, no ambigua, acorde al nivel de información y lenguaje del encuestado)							•Es pertinente para lograr el OBJETIVO GENERAL de la investigación (Copiar el objetivo general.)							
										•Es pertinente para lograr el OBJETIVO ESPECÍFICO n.º 2 y 3 de la investigación						
	¿Qué percepción tienen de la familia desde que se encuentran privados de la libertad?	•La pregunta se comprende con facilidad (clara, precisa, no ambigua, acorde al nivel de información y lenguaje del encuestado)							•Es pertinente para lograr el OBJETIVO GENERAL de la investigación (Copiar el objetivo general.)							
										•Es pertinente para lograr el OBJETIVO ESPECÍFICO n.º 2 y 3 de la investigación						
	¿Qué estrategias han implementado para mantener la relación familiar?	•La pregunta se comprende con facilidad (clara, precisa, no ambigua, acorde al nivel de información y lenguaje del encuestado)							•Es pertinente para lograr el OBJETIVO GENERAL de la investigación (Copiar el objetivo general.)							
										•Es pertinente para lograr el OBJETIVO ESPECÍFICO n.º 2 y 3 de la investigación						
Cambios en el núcleo familiar	¿Qué cambios han experimentado a nivel personal y familiar desde que se encuentran privados de la libertad?	•La pregunta se comprende con facilidad (clara, precisa, no ambigua, acorde al nivel de información y lenguaje del encuestado)							•Es pertinente para lograr el OBJETIVO GENERAL de la investigación (Copiar el objetivo general.)							
										•Es pertinente para lograr el OBJETIVO ESPECÍFICO n.º 2 y 3 de la investigación						
	¿Cómo asumen su rol de padre, cónyuge, hijo etc. Desde la privación de la libertad?	•La pregunta se comprende con facilidad (clara, precisa, no ambigua, acorde al nivel de información y lenguaje del encuestado)							•Es pertinente para lograr el OBJETIVO GENERAL de la investigación (Copiar el objetivo general.)							
										•Es pertinente para lograr el OBJETIVO ESPECÍFICO n.º 2 y 3 de la investigación						
	¿Cómo era su relación familiar antes de ser privados de la libertad?	•La pregunta se comprende con facilidad (clara, precisa, no ambigua, acorde al nivel de información y lenguaje del encuestado)							•Es pertinente para lograr el OBJETIVO GENERAL de la investigación (Copiar el objetivo general.)							
										•Es pertinente para lograr el OBJETIVO ESPECÍFICO n.º 2 y 3+15 de la investigación						

Valoración general del cuestionario

Por favor, marque con una X la respuesta escogida de entre las opciones que se presentan:

	SI	NO
El instrumento contiene instrucciones claras y precisas para que los encuestados puedan responderlo adecuadamente (ver Anexo)	x	
El número de preguntas del cuestionario es excesivo		x
Las preguntas constituyen un riesgo para el encuestado (en el supuesto de contestar SÍ, por favor, indique inmediatamente abajo cuáles)		x

Evaluación general del cuestionario				
critério	Excelente	Buena	Regular	Deficiente
Validez de contenido del cuestionario	X			

Observaciones y recomendaciones en general del cuestionario:

Motivos por los que se considera no adecuada	NO HAY OBSERVACIONES
Motivos por los que se considera no pertinente y respuestas no aplican	NO HAY OBSERVACIONES
(modificación, sustitución o eliminación)	NO HAY OBSERVACIONES

Identificación del experto

Nombre y apellidos	Ana María Núñez Henao
Filiación (ocupación, grado académico y sociedad)	PhD. (c) En Educación en educación y sociedad
lugar de trabajo:	
e-mail	anunex83@uniralle.edu.co
Teléfono o celular	3506611667
Firma	

Escriba el texto aquí

Fuente. Elaboración propia.

anexo f. Consentimiento informado - Entrevistado E-1

Consentimiento informado

X Yo Mosir Regino Gualdo identificado con cédula de ciudadanía No. 22.108.283 de Argelia Ant. acepto de manera voluntaria que se me incluya como participante en la investigación titulada Proyecto Dt-Nidos - con Alas para la libertad- a través de la Cátedra de Paz y Derechos Humanos en el Programa de Derecho de la Fundación de Estudios Superiores – Monseñor Abraham Escudero Montoya del Municipio del Espinal (Colombia). Luego de haber conocido y comprendido en su totalidad, la información sobre dicho proyecto, riesgos si los hubiera y beneficios directos e indirectos de mi participación en el estudio, y en el entendido que:

1. Mi participación como población de muestra no repercutirá en mi ejercicio profesional docente ni en el ámbito personal, al igual que en la relación con las instituciones a las cuales estoy adscrito como alumno o docente.
2. Puedo retirarme del proyecto si lo considero conveniente a mis intereses, aun cuando el investigador responsable no lo solicite, informando mis razones para tal decisión en la carta de revocación respectiva, si lo considero pertinente, pudiendo si así lo deseo, recuperar toda la información obtenida de mi participación.
3. No haré ningún gasto, ni recibiré remuneración alguna por la participación en el estudio
4. La entrevista (opcional: escrita o grabada), instrumento utilizado serán grabados para efectos de transcripción textual y respetando la postura personal.
5. Se guardará estricta confidencialidad sobre los datos obtenidos producto de mi participación, **con un código que ocultará mi identidad.** · Si en los resultados de mi participación como población de muestra se hiciera evidente algún problema relacionado con mi proceso, se me brindará orientación al respecto. · Puedo solicitar, en el transcurso del estudio información actualizada sobre el mismo, al investigador responsable. · Esta investigación posterior a su culminación reposará en la

Nombre del participante: X Mosir Regino Gualdo
 Cédula de Ciudadanía: 22.108.283
 Firma: Mosir Regino Gualdo
 Lugar y Fecha: 05/10/2020

Nombre del Investigador: ANABELA JIMENA HERRERA VIDAL
 Cédula de Ciudadanía: 1133920053
 Firma: 

Fuente. Elaboración propia

anexo g. Consentimiento informado - Entrevistado E-2

Consentimiento informado

Yo EVELIA UJANO identificado con cédula de ciudadanía No. 28.915.850 de EL ESPINAL, acepto de manera voluntaria que se me incluya como participante en la investigación titulada Proyecto Dt-Nidos - con Alas para la libertad- a través de la Cátedra de Paz y Derechos Humanos en el Programa de Derecho de la Fundación de Estudios Superiores – Monseñor Abraham Escudero Montoya del Municipio del Espinal (Colombia). Luego de haber conocido y comprendido en su totalidad, la información sobre dicho proyecto, riesgos si los hubiera y beneficios directos e indirectos de mi participación en el estudio, y en el entendido que:

1. Mi participación como población de muestra no repercutirá en mi ejercicio profesional docente ni en el ámbito personal, al igual que en la relación con las instituciones a las cuales estoy adscrito como alumno o docente.

2. Puedo retirarme del proyecto si lo considero conveniente a mis intereses, aun cuando el investigador responsable no lo solicite, informando mis razones para tal decisión en la carta de revocación respectiva, si lo considero pertinente, pudiendo si así lo deseo, recuperar toda la información obtenida de mi participación.

3. No haré ningún gasto, ni recibiré remuneración alguna por la participación en el estudio.

4. La entrevista (opcional: escrita o grabada), instrumento utilizado serán grabados para efectos de transcripción textual y respetando la postura personal.

5. Se guardará estricta confidencialidad sobre los datos obtenidos producto de mi participación, **con un código que ocultará mi identidad**. · Si en los resultados de mi participación como población de muestra se hiciera evidente algún problema relacionado con mi proceso, se me brindará orientación al respecto. · Puedo solicitar, en el transcurso del estudio información actualizada sobre el mismo, al investigador responsable. · Esta investigación posterior a su culminación reposará en la

Nombre del participante: EVELIA UJANO
 Cédula de Ciudadanía: 28.915.850 EL ESPINAL
 Firma: Evelia Ujano
 Lugar y Fecha: ESPIRAL. 05/10/2022

Nombre del Investigador: ANDREA JIMENA HERRERA VIDAL
 Cédula de Ciudadanía: 1133830837
 Firma: [Firma manuscrita]

Fuente. Elaboración propia

anexo h. Consentimiento informado - Entrevistado E-3

Consentimiento informado

Yo Diego Humberto Ramirez identificado con cédula de ciudadanía No. 1105671467 de Espinal, acepto de manera voluntaria que se me incluya como participante en la investigación titulada Proyecto Dt-Nidos - con Alas para la libertad- a través de la Cátedra de Paz y Derechos Humanos en el Programa de Derecho de la Fundación de Estudios Superiores – Monseñor Abraham Escudero Montoya del Municipio del Espinal (Colombia). Luego de haber conocido y comprendido en su totalidad, la información sobre dicho proyecto, riesgos si los hubiera y beneficios directos e indirectos de mi participación en el estudio, y en el entendido que:

1. Mi participación como población de muestra no repercutirá en mi ejercicio profesional docente ni en el ámbito personal, al igual que en la relación con las instituciones a las cuales estoy adscrito como alumno o docente.
2. Puedo retirarme del proyecto si lo considero conveniente a mis intereses, aun cuando el investigador responsable no lo solicite, informando mis razones para tal decisión en la carta de revocación respectiva, si lo considero pertinente, pudiendo si así lo deseo, recuperar toda la información obtenida de mi participación.
3. No haré ningún gasto, ni recibiré remuneración alguna por la participación en el estudio
4. La entrevista (opcional: escrita o grabada), instrumento utilizado serán grabados para efectos de transcripción textual y respetando la postura personal.
5. Se guardará estricta confidencialidad sobre los datos obtenidos producto de mi participación, **con un código que ocultará mi identidad**. Si en los resultados de mi participación como población de muestra se hiciera evidente algún problema relacionado con mi proceso, se me brindará orientación al respecto. Puedo solicitar, en el transcurso del estudio información actualizada sobre el mismo, al investigador responsable. Esta investigación posterior a su culminación reposará en la

Nombre del participante: Diego Humberto Ramirez
 Cédula de Ciudadanía: 1105671467
 Firma: Diego Humberto Ramirez
 Lugar y Fecha: _____

Nombre del Investigador: Miguel S. Obregón Cano.
 Cédula de Ciudadanía: 1.129.523.428
 Firma: [Firma]

Fuente. Elaboración propia

anexo i Consentimiento informado - Entrevistado E-4

Consentimiento informado

Yo Bleidi marcela de viana rivas identificado con cédula de ciudadanía No. 1105671742 de espinal, acepto de manera voluntaria que se me incluya como participante en la investigación titulada Proyecto Dt-Nidos - con Alas para la libertad- a través de la Cátedra de Paz y Derechos Humanos en el Programa de Derecho de la Fundación de Estudios Superiores – Monseñor Abraham Escudero Montoya del Municipio del Espinal (Colombia). Luego de haber conocido y comprendido en su totalidad, la información sobre dicho proyecto, riesgos si los hubiera y beneficios directos e indirectos de mi participación en el estudio, y en el entendido que:

1. Mi participación como población de muestra no repercutirá en mi ejercicio profesional docente ni en el ámbito personal, al igual que en la relación con las instituciones a las cuales estoy adscrito como alumno o docente.

Fuente. Elaboración propia

2. Puedo retirarme del proyecto si lo considero conveniente a mis intereses, aun cuando el investigador responsable no lo solicite, informando mis razones para tal decisión en la carta de revocación respectiva, si lo considero pertinente, pudiendo si así lo deseo, recuperar toda la información obtenida de mi participación.
3. No haré ningún gasto, ni recibiré remuneración alguna por la participación en el estudio
4. La entrevista (opcional: escrita o grabada), instrumento utilizado serán grabados para efectos de transcripción textual y respetando la postura personal.
5. Se guardará estricta confidencialidad sobre los datos obtenidos producto de mi participación, **con un código que ocultará mi identidad**. · Si en los resultados de mi participación como población de muestra se hiciera evidente algún problema relacionado con mi proceso, se me brindará orientación al respecto. · Puedo solicitar, en el transcurso del estudio información actualizada sobre el mismo, al investigador responsable. · Esta investigación posterior a su culminación reposará en la

Nombre del participante: Bledi Marcela Devia Rivas
 Cédula de Ciudadanía: 1125671742
 Firma: Bledi Marcela Devia Rivas
 Lugar y Fecha: ESPAÑA 05/10/2022

Nombre del Investigador: ANITA JIMENA HERRERA VIAL
 Cédula de Ciudadanía: 1133840857
 Firma: 

Fuente. Elaboración propia

anexo j. Consentimiento informado - Entrevistado E-5

Consentimiento informado

Yo Angela Ape Lugo Sanchez identificado con cédula de ciudadanía No. 65704572 de Segun, acepto de manera voluntaria que se me incluya como participante en la investigación titulada Proyecto Dt-Nidos - con Alas para la libertad- a través de la Cátedra de Paz y Derechos Humanos en el Programa de Derecho de la Fundación de Estudios Superiores – Monseñor Abraham Escudero Montoya del Municipio del Espinal (Colombia). Luego de haber conocido y comprendido en su totalidad, la información sobre dicho proyecto, riesgos si los hubiera y beneficios directos e indirectos de mi participación en el estudio, y en el entendido que:

1. Mi participación como población de muestra no repercutirá en mi ejercicio profesional docente ni en el ámbito personal, al igual que en la relación con las instituciones a las cuales estoy adscrito como alumno o docente.

2. Puedo retirarme del proyecto si lo considero conveniente a mis intereses, aun cuando el investigador responsable no lo solicite, informando mis razones para tal decisión en la carta de revocación respectiva, si lo considero pertinente, pudiendo si así lo deseo, recuperar toda la información obtenida de mi participación.

3. No haré ningún gasto, ni recibiré remuneración alguna por la participación en el estudio

4. La entrevista (opcional: escrita o grabada), instrumento utilizado serán grabados para efectos de transcripción textual y respetando la postura personal.

5. Se guardará estricta confidencialidad sobre los datos obtenidos producto de mi participación, **con un código que ocultará mi identidad.** · Si en los resultados de mi participación como población de muestra se hiciera evidente algún problema relacionado con mi proceso, se me brindará orientación al respecto. · Puedo solicitar, en el transcurso del estudio información actualizada sobre el mismo, al investigador responsable. · Esta investigación posterior a su culminación reposará en la

Nombre del participante:

Angela Ape Lugo Sanchez

Cédula de Ciudadanía:

65.704572

Firma:

[Firma manuscrita]

Lugar y Fecha:

Segun, 12 Nov /2022

Nombre del Investigador:

Miguel Dobregón Caño

Cédula de Ciudadanía:

1.429.529.428

Firma:

[Firma manuscrita]

Fuente. Elaboración propia

anexo k . Consentimiento informado - Entrevistado E-6

Consentimiento informado

Yo Heidi Rosa Vargas Moreno identificado con cédula de ciudadanía No. 65704784 de Esneal, acepto de manera voluntaria que se me incluya como participante en la investigación titulada Proyecto Dt-Nidos - con Alas para la libertad- a través de la Cátedra de Paz y Derechos Humanos en el Programa de Derecho de la Fundación de Estudios Superiores – Monseñor Abraham Escudero Montoya del Municipio del Espinal (Colombia). Luego de haber conocido y comprendido en su totalidad, la información sobre dicho proyecto, riesgos si los hubiera y beneficios directos e indirectos de mi participación en el estudio, y en el entendido que:

1. Mi participación como población de muestra no repercutirá en mi ejercicio profesional docente ni en el ámbito personal, al igual que en la relación con las instituciones a las cuales estoy adscrito como alumno o docente.
2. Puedo retirarme del proyecto si lo considero conveniente a mis intereses, aun cuando el investigador responsable no lo solicite, informando mis razones para tal decisión en la carta de revocación respectiva, si lo considero pertinente, pudiendo si así lo deseo, recuperar toda la información obtenida de mi participación.
3. No haré ningún gasto, ni recibiré remuneración alguna por la participación en el estudio
4. La entrevista (opcional: escrita o grabada), instrumento utilizado serán grabados para efectos de transcripción textual y respetando la postura personal.
5. Se guardará estricta confidencialidad sobre los datos obtenidos producto de mi participación, **con un código que ocultará mi identidad.** · Si en los resultados de mi participación como población de muestra se hiciera evidente algún problema relacionado con mi proceso, se me brindará orientación al respecto. · Puedo solicitar, en el transcurso del estudio información actualizada sobre el mismo, al investigador responsable. · Esta investigación posterior a su culminación reposará en la

Nombre del participante:

Heidi Rosa Vargas Moreno

Cédula de Ciudadanía:

65704784

Firma:

Heidi Rosa Vargas Moreno

Lugar y Fecha:

Nombre del Investigador:

ANOREA SIMONA HERRERA VIDAL

Cédula de Ciudadanía:

113382852

Firma:

[Firma]

Fuente. Elaboración propia

anexo I. Consentimiento informado - Entrevistado E-7

Consentimiento informado

Yo Andrés Dina Pérez identificado con cédula de ciudadanía No. 24716821 de Espinal, acepto de manera voluntaria que se me incluya como participante en la investigación titulada Proyecto Dt-Nidos - con Alas para la libertad- a través de la Cátedra de Paz y Derechos Humanos en el Programa de Derecho de la Fundación de Estudios Superiores – Monseñor Abraham Escudero Montoya del Municipio del Espinal (Colombia). Luego de haber conocido y comprendido en su totalidad, la información sobre dicho proyecto, riesgos si los hubiera y beneficios directos e indirectos de mi participación en el estudio, y en el entendido que:

1. Mi participación como población de muestra no repercutirá en mi ejercicio profesional docente ni en el ámbito personal, al igual que en la relación con las instituciones a las cuales estoy adscrito como alumno o docente.

2. Puedo retirarme del proyecto si lo considero conveniente a mis intereses, aun cuando el investigador responsable no lo solicite, informando mis razones para tal decisión en la carta de revocación respectiva, si lo considero pertinente, pudiendo si así lo deseo, recuperar toda la información obtenida de mi participación.

3. No haré ningún gasto, ni recibiré remuneración alguna por la participación en el estudio

4. La entrevista (opcional: escrita o grabada), instrumento utilizado serán grabados para efectos de transcripción textual y respetando la postura personal.

5. Se guardará estricta confidencialidad sobre los datos obtenidos producto de mi participación, **con un código que ocultará mi identidad**. Si en los resultados de mi participación como población de muestra se hiciera evidente algún problema relacionado con mi proceso, se me brindará orientación al respecto. Puedo solicitar, en el transcurso del estudio información actualizada sobre el mismo, al investigador responsable. Esta investigación posterior a su culminación reposará en la

Nombre del participante:

Andrés Dina Pérez

Cédula de Ciudadanía:

24716821

Firma:

Andrés Dina Pérez

Lugar y Fecha:

ESPINAL 02/10/2022

Nombre del Investigador:

AUDREA JIMENA HERNANDEZ VIDAL

Cédula de Ciudadanía:

1132187085

Firma:

[Firma manuscrita]

Fuente. Elaboración propia

anexo m. Consentimiento informado - Entrevistado E-8

Consentimiento informado

Yo Yanet Nuñez Castro identificado con cédula de ciudadanía No. 28719018 de ESPIÑAL, acepto de manera voluntaria que se me incluya como participante en la investigación titulada Proyecto Dt-Nidos - con Alas para la libertad- a través de la Cátedra de Paz y Derechos Humanos en el Programa de Derecho de la Fundación de Estudios Superiores – Monseñor Abraham Escudero Montoya del Municipio del Espinal (Colombia). Luego de haber conocido y comprendido en su totalidad, la información sobre dicho proyecto, riesgos si los hubiera y beneficios directos e indirectos de mi participación en el estudio, y en el entendido que:

1. Mi participación como población de muestra no repercutirá en mi ejercicio profesional docente ni en el ámbito personal, al igual que en la relación con las instituciones a las cuales estoy adscrito como alumno o docente.
2. Puedo retirarme del proyecto si lo considero conveniente a mis intereses, aun cuando el investigador responsable no lo solicite, informando mis razones para tal decisión en la carta de revocación respectiva, si lo considero pertinente, pudiendo si así lo deseo, recuperar toda la información obtenida de mi participación.
3. No haré ningún gasto, ni recibiré remuneración alguna por la participación en el estudio
4. La entrevista (opcional: escrita o grabada), instrumento utilizado serán grabados para efectos de transcripción textual y respetando la postura personal.
5. Se guardará estricta confidencialidad sobre los datos obtenidos producto de mi participación, **con un código que ocultará mi identidad**. Si en los resultados de mi participación como población de muestra se hiciera evidente algún problema relacionado con mi proceso, se me brindará orientación al respecto. Puedo solicitar, en el transcurso del estudio información actualizada sobre el mismo, al investigador responsable. Esta investigación posterior a su culminación reposará en la

Nombre del participante: Yanet Nuñez Castro
 Cédula de Ciudadanía: 28719018
 Firma: Yanet Nuñez Castro
 Lugar y Fecha: ESPIÑAL 02-OCT./2022

Nombre del Investigador: ANDREA JIMENA HERRERA VIDAL
 Cédula de Ciudadanía: 1133070057
 Firma: 

Fuente. Elaboración propia

anexo n. Consentimiento informado - Entrevistado E-9

Consentimiento informado

Yo Wendy Yorany Palmera Alvarez identificado con cédula de ciudadanía No. 28 577 467 de Ambalema, acepto de manera voluntaria que se me incluya como participante en la investigación titulada Proyecto Dt-Nidos - con Alas para la libertad- a través de la Cátedra de Paz y Derechos Humanos en el Programa de Derecho de la Fundación de Estudios Superiores – Monseñor Abraham Escudero Montoya del Municipio del Espinal (Colombia). Luego de haber conocido y comprendido en su totalidad, la información sobre dicho proyecto, riesgos si los hubiera y beneficios directos e indirectos de mi participación en el estudio, y en el entendido que:

1. Mi participación como población de muestra no repercutirá en mi ejercicio profesional docente ni en el ámbito personal, al igual que en la relación con las instituciones a las cuales estoy adscrito como alumno o docente.

2. Puedo retirarme del proyecto si lo considero conveniente a mis intereses, aun cuando el investigador responsable no lo solicite, informando mis razones para tal decisión en la carta de revocación respectiva, si lo considero pertinente, pudiendo si así lo deseo, recuperar toda la información obtenida de mi participación.

3. No haré ningún gasto, ni recibiré remuneración alguna por la participación en el estudio

4. La entrevista (opcional: escrita o grabada), instrumento utilizado serán grabados para efectos de transcripción textual y respetando la postura personal.

5. Se guardará estricta confidencialidad sobre los datos obtenidos producto de mi participación, **con un código que ocultará mi identidad**. Si en los resultados de mi participación como población de muestra se hiciera evidente algún problema relacionado con mi proceso, se me brindará orientación al respecto. Puedo solicitar, en el transcurso del estudio información actualizada sobre el mismo, al investigador responsable. Esta investigación posterior a su culminación reposará en la

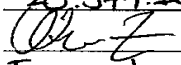
Nombre del participante: Wendy Yorany Palmera Alvarez
 Cédula de Ciudadanía: 28.577.467
 Firma: 
 Lugar y Fecha: X Espinal 02 - octubre - 2022

Nombre del Investigador: AUDREN JIMENA HERRERA UJAL
 Cédula de Ciudadanía: 1.133970.851
 Firma: 

Fuente. Elaboración propia

anexo o.. Consentimiento informado - Entrevistado E-10

Consentimiento informado

Yo Suli Aviler Rivera identificado con cédula de ciudadanía No. 65701699 de España, acepto de manera voluntaria que se me incluya como participante en la investigación titulada Proyecto Dt-Nidos - con Alas para la libertad- a través de la Cátedra de Paz y Derechos Humanos en el Programa de Derecho de la Fundación de Estudios Superiores – Monseñor Abraham Escudero Montoya del Municipio del Espinal (Colombia). Luego de haber conocido y comprendido en su totalidad, la información sobre dicho proyecto, riesgos si los hubiera y beneficios directos e indirectos de mi participación en el estudio, y en el entendido que:

1. Mi participación como población de muestra no repercutirá en mi ejercicio profesional docente ni en el ámbito personal, al igual que en la relación con las instituciones a las cuales estoy adscrito como alumno o docente.

2. Puedo retirarme del proyecto si lo considero conveniente a mis intereses, aun cuando el investigador responsable no lo solicite, informando mis razones para tal decisión en la carta de revocación respectiva, si lo considero pertinente, pudiendo si así lo deseo, recuperar toda la información obtenida de mi participación.

3. No haré ningún gasto, ni recibiré remuneración alguna por la participación en el estudio

4. La entrevista (opcional: escrita o grabada), instrumento utilizado serán grabados para efectos de transcripción textual y respetando la postura personal.

5. Se guardará estricta confidencialidad sobre los datos obtenidos producto de mi participación, **con un código que ocultará mi identidad**. · Si en los resultados de mi participación como población de muestra se hiciera evidente algún problema relacionado con mi proceso, se me brindará orientación al respecto. · Puedo solicitar, en el transcurso del estudio información actualizada sobre el mismo, al investigador responsable. · Esta investigación posterior a su culminación reposará en la

Nombre del participante: Suli Aviler Rivera
 Cédula de Ciudadanía: 65701699
 Firma: Suli Aviler Rivera
 Lugar y Fecha: _____

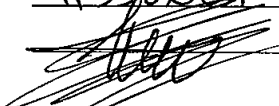
Nombre del Investigador: ANNA JIMENA HERRERA VIDAL
 Cédula de Ciudadanía: 113282051
 Firma: 

Fuente. Elaboración propia

anexo p. Consentimiento informado - Entrevistado E-11

Consentimiento informado

Yo glady s Berojol identificado con cédula de ciudadanía No. 28716103 de Espinal, acepto de manera voluntaria que se me incluya como participante en la investigación titulada Proyecto Dt-Nidos - con Alas para la libertad- a través de la Cátedra de Paz y Derechos Humanos en el Programa de Derecho de la Fundación de Estudios Superiores – Monseñor Abraham Escudero Montoya del Municipio del Espinal (Colombia). Luego de haber conocido y comprendido en su totalidad, la información sobre dicho proyecto, riesgos si los hubiera y beneficios directos e indirectos de mi participación en el estudio, y en el entendido que:

1. Mi participación como población de muestra no repercutirá en mi ejercicio profesional docente ni en el ámbito personal, al igual que en la relación con las instituciones a las cuales estoy adscrito como alumno o docente.

2. Puedo retirarme del proyecto si lo considero conveniente a mis intereses, aun cuando el investigador responsable no lo solicite, informando mis razones para tal decisión en la carta de revocación respectiva, si lo considero pertinente, pudiendo si así lo deseo, recuperar toda la información obtenida de mi participación.

3. No haré ningún gasto, ni recibiré remuneración alguna por la participación en el estudio

4. La entrevista (opcional: escrita o grabada), instrumento utilizado serán grabados para efectos de transcripción textual y respetando la postura personal.

5. Se guardará estricta confidencialidad sobre los datos obtenidos producto de mi participación, **con un código que ocultará mi identidad**. Si en los resultados de mi participación como población de muestra se hiciera evidente algún problema relacionado con mi proceso, se me brindará orientación al respecto. Puedo solicitar, en el transcurso del estudio información actualizada sobre el mismo, al investigador responsable. Esta investigación posterior a su culminación reposará en la

Nombre del participante: glady s Berojol
 Cédula de Ciudadanía: 28716103 Espinal
 Firma: glady s Berojol
 Lugar y Fecha: Espinal, 2 oct - 2022.

Nombre del Investigador: Nejuel Sebastian Obregon Caso
 Cédula de Ciudadanía: 1129523428
 Firma: [Firma]

Fuente. Elaboración propia

anexo q. Consentimiento informado - Entrevistado E-12

Consentimiento informado

X Yonlantha Ojuelo Aldona identificado con cédula de ciudadanía No. 65709629 de Espinal Tolima, acepto de manera voluntaria que se me incluya como participante en la investigación titulada Proyecto Dt-Nidos - con Alas para la libertad- a través de la Cátedra de Paz y Derechos Humanos en el Programa de Derecho de la Fundación de Estudios Superiores – Monseñor Abraham Escudero Montoya del Municipio del Espinal (Colombia). Luego de haber conocido y comprendido en su totalidad, la información sobre dicho proyecto, riesgos si los hubiera y beneficios directos e indirectos de mi participación en el estudio, y en el entendido que:

1. Mi participación como población de muestra no repercutirá en mi ejercicio profesional docente ni en el ámbito personal, al igual que en la relación con las instituciones a las cuales estoy adscrito como alumno o docente.

2. Puedo retirarme del proyecto si lo considero conveniente a mis intereses, aun cuando el investigador responsable no lo solicite, informando mis razones para tal decisión en la carta de revocación respectiva, si lo considero pertinente, pudiendo si así lo deseo, recuperar toda la información obtenida de mi participación.

3. No haré ningún gasto, ni recibiré remuneración alguna por la participación en el estudio

4. La entrevista (opcional: escrita o grabada), instrumento utilizado serán grabados para efectos de transcripción textual y respetando la postura personal.

5. Se guardará estricta confidencialidad sobre los datos obtenidos producto de mi participación, **con un código que ocultará mi identidad.** · Si en los resultados de mi participación como población de muestra se hiciera evidente algún problema relacionado con mi proceso, se me brindará orientación al respecto. · Puedo solicitar, en el transcurso del estudio información actualizada sobre el mismo, al investigador responsable. · Esta investigación posterior a su culminación reposará en la

Nombre del participante: Manita Ojuelo Aldona
 Cédula de Ciudadanía: 65709629 Espinal Tolima
 Firma: _____
 Lugar y Fecha: ESPIRAL 03/10/2022

Nombre del Investigador: Audrea Jimena Herrera Vidal
 Cédula de Ciudadanía: 1123820057
 Firma: _____

Fuente. Elaboración propia

C. ENCUESTA PSICOSOCIAL

26. ¿En los últimos dos años usted y su familia han recibido algún tipo de ayuda o apoyo de alguna entidad u organización?
1. Sí, de cuál organización, institución o persona? _____

Qué tipo de ayuda? _____

2. No

27. ¿En la actualidad cuál considera que es la principal necesidad que tienen usted y su familia? _____

28. ¿Ha sido usted y/o su familia desplazados por la violencia en los últimos diez años?

1. Sí Hace cuánto tiempo? _____

De qué lugar? _____

2. No

En caso de haber respondido "No", por favor pase a la pregunta No. 33

29. ¿Siente deseos de volver al sitio de donde fue desplazado?

1. Sí, ¿Por qué? _____

2. No ¿Por qué? _____

3. No aplica

30. Después del desplazamiento usted o su familia han sido rechazados o discriminados en: (puede señalar varias opciones)

a. El barrio o la comunidad c. El trabajo

b. La escuela d. Otro. Especifique _____

31. ¿Qué cambios ha presentado la familia después del desplazamiento? (puede señalar varias opciones)

a. Están más unidos d. Ningún cambio

b. Se desintegró la familia e. Otro. Especifique _____

c. Hay problemas familiares

32. ¿Qué tan afectados de manera negativa considera que están usted y su familia como consecuencia del desplazamiento?

1. Muy afectados

2. Poco afectados

3. Nada afectados

33. ¿Considera que el desplazamiento ha sido en alguna manera positivo para usted y su familia?

1. Muy positivo

2. Poco positivo

3. Nada positivo

34. ¿Se siente a gusto en la vivienda que habita actualmente?

1. Sí ¿Qué es lo que más le gusta? _____

2. No ¿Qué es lo que menos le gusta? _____

35. ¿Cuándo su familia se encuentra dentro de la casa, en que lugar prefieren estar la mayor parte del tiempo? (puede señalar varias opciones)

a. En la sala

b. En la cocina

c. En la habitación

d. Otro. Especifique _____

36. Cuándo consumen los alimentos en su familia, lo hacen:

1. Reunidos en familia

2. Cada quién por separado

37. ¿Al interior de su familia se presentan o se han presentado casos de maltrato o violencia?

1. Sí

2. No

38. En caso de responder SI a la anterior pregunta ¿Ha pedido ayuda o ha denunciado estos casos?

1. Sí

2. No ¿Por qué? _____

39. ¿Cómo se toman las decisiones más importantes en su familia?

1. Con diálogo 3. Es decisión de la madre

2. Es decisión del padre 4. Otro. Especifique _____

40. ¿Cómo se corrigen o resuelven usualmente los problemas en su familia? (señale una sola opción)

1. Con diálogo 4. Con castigo físico

2. Con sanción o supresión 5. No aplica

3. Con castigo verbal 6. Otro. Especifique _____

41. ¿Cómo se resuelven los problemas en su comunidad?

1. Con diálogo

2. Por medio de la fuerza o represión

3. Por consenso

4. Con violencia

5. Otro Especifique: _____

42. ¿Considera que necesita capacitarse?

1. Sí ¿En qué? _____

2. No ¿Por qué? _____

43. ¿Le gustaría emprender un negocio?

1. Sí ¿De qué? _____

2. No ¿Por qué? _____

44. ¿Cómo cree que serán las condiciones de vida de usted y su familia en un año?

1. Seguirán siendo iguales

2. Mejoraran

3. Empeoraran

45. A continuación le indicaré una serie de molestias relacionadas con salud, por favor responda si usted o algún miembro de su familia cercana -esposo (a), hijos- mayor de 15 años ha tenido cambios en su comportamiento habitual en los últimos seis (6) meses (en la columna, QUIEN registre el número que le correspondió a la persona en la pregunta III, numeral 15, miembros de la familia)

No	Síntoma	Sí	No	Quié(n)?
1	Nerviosismo			
2	Intranquilidad			
3	¿Ha tenido problemas para dormir?			
4	¿Siente deseos de llorar frecuentemente?			
5	¿Siente una tristeza profunda?			
6	¿Ultimamente ha abusado de bebidas alcohólicas?			
7	¿Ultimamente ha comenzado a fumar o ha aumentado el consumo?			
8	¿En la actualidad desconfía más de la gente que antes?			

46. ¿En su hogar, alguno de los menores de 15 años ha tenido cambios en su comportamiento habitual en los últimos seis (6) meses? (en la columna, QUIEN registre el número que le correspondió a la persona en la pregunta III, numeral 15, miembros de la familia)

No	Síntoma	Sí	No	Quié(n)?
1	¿Juega o se divierte menos?			
2	¿Se observa triste o diferente?			
3	¿Ha cambiado el trato hacia las demás personas adultas?			
4	¿Tiene problemas en el trato con otros niños?			
5	¿Tiene problemas para dormir?			
6	¿Esta muy inquieto o intranquilo?			
7	¿Dejó la escuela o no ha querido estudiar?			
8	¿Se altera de manera exagerada con algunas cosas o situaciones?			

47. Usted o alguien de la familia que convive con usted: (puede señalar varias opciones)

a. Fuma cigarrillo y/o tabaco? Sí _____ No _____

b. Consume licor? Sí _____ No _____

c. Consume medicamentos para dormir y/o calmar los nervios? Sí _____ No _____

48. ¿A qué dedica su familia el tiempo libre? (puede señalar varias opciones)

a. Hacer reuniones familiares

b. Paseos

c. Practicar algún tipo de deporte

d. Otro. Especifique _____

49. En la actualidad considera que Usted:

1. Es feliz, ¿Por qué? _____

2. No es feliz, ¿Por qué? _____

D. VIVIENDA**I. TENENCIA DE LA VIVIENDA**

50. La vivienda ocupada por este hogar es:
- Propia, totalmente pagada
 - Propia, la están pagando
 - En arriendo (Valor) \$ _____
 - Otra. Especifique _____
51. El lote donde está ubicada la vivienda es legalizado:
- Sí
 - No
52. ¿A qué estrato pertenece esta vivienda? (Solicite recibo de servicio público, si lo tiene)
- Estrato _____
 - Sin estratificación

II. CONDICIONES ECONÓMICAS DE LA FAMILIA

53. ¿En su vivienda se realiza algún trabajo o negocio que genere ingresos económicos?
- Sí, Cual? _____
 - No
54. ¿Cuáles son los ingresos mensuales promedio de la familia?
- Menos de un Salario Mínimo Legal Vigente
 - 1 Salario Mínimo Legal Vigente
 - Más de 1 Salario Mínimo Legal Vigente
55. Mensualmente, ¿cuál es el promedio en gastos en servicios públicos en su familia? \$ _____

III. CONDICIONES DE ENTORNO Y DE VIVIENDA

56. Considera que desde su vivienda se puede acceder fácilmente a: (puede señalar varias opciones)
- Medios de transporte (Buses, autos, camiones, lanchas, etc.) Sí ___ No ___
 - Centros sociales, culturales y/o recreacionales Sí ___ No ___
 - Parques, áreas deportivas y/o zonas verdes Sí ___ No ___
 - Iglesias, templos, espacios para cultos religiosos Sí ___ No ___
57. ¿Cuánto tiempo promedio se gasta y cuál es la forma más frecuente en que se hace el desplazamiento desde su vivienda a la escuela o centro de estudio?: (puede señalar varias opciones)
- A pie
 - En bicicleta
 - En vehículo motorizado
 - En Mula/caballo/burro
 - Otro. Especifique: _____
 - No aplica
- Tiempo promedio: _____
58. ¿Cuánto tiempo promedio se gasta y cuál es la forma más frecuente en que se hace el desplazamiento desde su vivienda a su sitio de trabajo?: (puede señalar varias opciones)
- A pie
 - En bicicleta
 - En vehículo motorizado
 - En Mula/caballo/burro
 - Otro. Especifique: _____
 - No aplica
- Tiempo promedio: _____

- En bicicleta
 - En vehículo motorizado
 - Otro. Especifique: _____
 - No aplica
- Tiempo promedio: _____

59. ¿Cuánto tiempo promedio se gasta y cuál es la forma más frecuente en que se hace el desplazamiento desde su vivienda al puesto o centro de salud?: (puede señalar varias opciones)
- A pie
 - En bicicleta
 - En vehículo motorizado
 - En Mula/caballo/burro
 - Otro. Especifique: _____
 - No aplica
- Tiempo promedio: _____

60. La cocina o sitio para preparar los alimentos es:
- De uso exclusivo de las personas de la familia
 - Compartida con personas de otras familias

61. ¿Cuál combustible usan para cocinar? (puede señalar varias opciones)
- Electricidad
 - Gas propano en cilindro
 - Gas natural conectado a red pública
 - Leña, madera o carbón de leña
 - Petróleo, gasolina, kerosén, alcohol
 - Carbón mineral
 - Materiales de desecho

62. ¿Cuáles de los siguientes servicios básicos domiciliarios tiene su vivienda?
- Energía eléctrica
 - Gas por tubería
 - Acueducto
 - Alcantarillado
 - Teléfono
 - Aseo
1. Sí ___ 2. No ___
1. Sí ___ 2. No ___
1. Sí ___ 2. No ___
1. Sí ___ 2. No ___
1. Sí ___ 2. No ___

63. ¿Está conforme con estos servicios prestados?
- Sí ¿Por qué? _____
 - No ¿Por qué? _____

IV. SANEAMIENTO BÁSICO**a) AGUA PARA CONSUMO HUMANO:**

64. ¿De dónde toman principalmente el agua para consumir en la vivienda?
- Acueducto público
 - Acueducto comunal o veredal
 - Pozo con bomba o aljibe
 - Laguna o jagüey
 - Río, quebrada o manantial
 - Aguas lluvias
 - Carro tanque
 - Agua embotellada
 - Otro. Especifique _____

65. ¿Ustedes obtienen el agua de esta forma con qué regularidad?
- Permanente, es decir 24 horas al día
 - Horario establecido
 - De manera irregular

66. ¿En qué almacenan el agua para consumo humano?: (puede señalar varias opciones)
- Recipiente o tanque con tapa
 - Recipiente o tanque sin tapa
 - No almacena

67. ¿En caso de usar tanque o recipiente, cada cuánto lo lava?
- _____

68. ¿En dónde está ubicado el tanque o recipiente?

- Interior de la vivienda
- Exterior de la vivienda bajo techo
- Exterior de la vivienda sin techo

69. ¿Qué hace con el agua antes de tomarla? (señale una sola opción)

- La consumen sin tratamiento
- La hierven previamente. ¿Cuanto tiempo la hierve? _____
- La filtran
- Le aplica cloro
- Otro. Especifique _____

b) MANEJO DE EXCRETAS:

70. El servicio sanitario es:

- De uso exclusivo de las personas de la familia
- Compartido con personas de otras familias

c) MANEJO DE BASURAS Y RESIDUOS SÓLIDOS EN LA VIVIENDA:

71. ¿Cuál es la disposición final de las basuras en este hogar? (puede señalar varias opciones)

- La recoge el servicio de aseo municipal
- Quema a campo abierto
- La botan al campo abierto
- La entierran
- La tiran al fuentes de agua
- Otro. Especifique _____

72. ¿Usted o su familia realizan el proceso de separación de los residuos para colaborar a las personas recicladoras? (¿separa el cartón, papel, vidrio, latas, plástico, etc. del material orgánico?)

- Sí
- No

V. FACTORES DE RIESGO/PROTECTORES DE LA FAMILIA

73. ¿Con qué tipo de elementos se protegen contra animales, plagas, vectores (Cucarachas, ratones, moscos, zancudos, otros insectos, etc.)? (puede señalar varias opciones)

- Toldillos/Mosquiteros
- Mallas en ventanas y/o puertas (arjeos)
- Fumigación con insecticidas/plaguicidas
- Raticidas
- Otro. ¿Cuál? _____

74. ¿En qué sitio guardan la ropa las personas de esta vivienda?: (puede señalar varias opciones)

- Guardarropa, closet, ropero
- Baúl
- Caja
- Canasta
- Colgada
- Cajones
- Otro. ¿Cuál? _____

75. ¿Cada miembro del hogar guarda su ropa en un lugar separado de los demás?
1. Sí
2. No

76. ¿Cómo hace aseo en su vivienda? (señale una sola opción, la más predominante)
1. Solo barre
2. Barre y trapea
3. Solo trapea
4. Barre y lava
5. Solo lava
6. Riega con agua y barre
7. Otro. ¿Cuál? _____

77. ¿Utiliza para hacer el aseo detergentes y/o desinfectantes?
1. Sí
2. No

78. En caso de usar plaguicidas, ¿cuál es el uso final que dan a los envases vacíos? (señale una sola opción, la más predominante)
1. Guardar alimentos y agua
2. Los utiliza para varios usos en el hogar
3. Los bota en la basura
4. Los entierra
5. Los quema
6. Otro. Especifique _____
7. No aplica

79. Antes de consumir verduras y frutas crudas ¿las lavan?
1. Sí
2. No

80. ¿Acostumbran encender velas/velones dentro de su vivienda?
1. Sí
2. No

81. ¿Es frecuente que haya humo dentro de la vivienda? (Por cigarrillo, leña, carbón, etc.)
1. Sí
2. No

82. ¿Usted o alguien de la familia se ha accidentado o lesionado en el último año en la vivienda?
1. Sí
2. No

83. Si la respuesta es sí ¿de qué se lesionó o accidentó? (puede señalar varias opciones):
a. Quemaduras
b. Heridas cortantes/ punzantes
c. Descarga eléctrica
d. Casi se ahoga
e. Fracturas
f. Mordedura de algún animal
g. Picaduras venenosas
h. Intoxicaciones
i. Se Atraganto
j. Otra. ¿Cuál? _____

84. Señale cuáles de las siguientes secuelas produjo los accidentes?
1. No Tuvo
2. Discapacidad Temporal
3. Discapacidad Permanente
4. Muerte
5. Otro

85. ¿Cuáles son los accidentes más frecuentes en los niños de su hogar o familia? _____

E. MORBILIDAD SENTIDA

I. MENORES DE CINCO AÑOS

a) MORBILIDAD AGUDA

86. ¿En la vivienda hay niños y/o niñas menores de cinco Años?
1. Sí
2. No

Si la respuesta es no, pase a la sección II, a la pregunta 90 (mayores de 5 años)

	¿Dónde buscó ayuda o tratamiento?	En caso de no buscar ayuda, ¿cuál fue la principal razón para no acudir a un establecimiento de salud?	¿Qué le dio para tratar la enfermedad?
Por favor conteste las siguientes preguntas si el (los) menor (es) ha (n) sufrido en último mes, de:	1. No buscó ayuda 2. Hospital Público 3. Centro/Puesto de salud 4. Clínica/Hospital privado 5. Médico particular 6. Farmacia 7. Curandero 8. Otro (Especifique)	1. No sabía donde ir 2. Queda lejos 3. No podía pagar 4. No lo consideró necesario 5. No le gusta ir al médico 6. No tuvo tiempo o no pudo salir 7. Pensó que no estaba enfermo(a)	8. Prestan un mal servicio 9. Le dieron la cita distanciada en el tiempo 10. Requiere muchos trámites 11. Asistió previamente y no le fue resuelto el problema 12. Otro (Especifique)
Diarrea o sultura de estomago			1. Medicamentos autoformulados 2. Medicamentos formulados por un médico 3. Medicamentos formulados por un farmacéuta / droguista 4. Medicamentos formulados por un curandero 5. Remedios caseros. Especifique 6. No le dieron nada 7. Otro. Especifique
Tos, resfriado, gripa, bronquitis o pulmonía?			
Problemas de piel / alergias			
Accidente casero, familiar o escolar			
Alguna otra enfermedad. Especifique			

87. ¿Hasta qué edad promedio o aproximadamente alimentó al (los) menor (es) con leche materna? _____

b) VACUNACIÓN - Solicite el carné de vacunación del (los) niño (s):

88. ¿El (los) niño (s) ¿tienen el esquema de vacunación completo para su edad?
1. Sí
2. No ¿Por qué razón? _____

II. MAYORES DE CINCO AÑOS

a) MORBILIDAD AGUDA

	¿Dónde buscó ayuda o tratamiento?	En caso de no buscar ayuda, ¿cuál fue la principal razón para no acudir a un establecimiento de salud?	¿Qué le dio para tratar la enfermedad?
90. En el último mes usted o alguien del hogar (a excepción menores de cinco años) ha sufrido de:	1. No buscó ayuda 2. Hospital Público 3. Centro/Puesto de salud 4. Clínica/Hospital privado 5. Médico particular 6. Farmacia 7. Curandero 8. Otro (Especifique)	1. No sabía donde ir 2. Queda lejos 3. No podía pagar 4. No lo consideró necesario 5. No le gusta ir al médico 6. No tuvo tiempo o no pudo salir 7. Pensó que no estaba enfermo(a)	8. Prestan un mal servicio 9. Le dieron la cita distanciada en el tiempo 10. Requiere muchos trámites 11. Asistió previamente y no le fue resuelto el problema 12. Otro (Especifique)
Diarrea o sultura de estomago			1. Medicamentos autoformulados 2. Medicamentos formulados por un médico 3. Medicamentos formulados por un farmacéuta / droguista 4. Medicamentos formulados por un curandero 5. Remedios caseros. Especifique 6. No le dieron nada 7. Otro. Especifique
Tos, resfriado, gripa, bronquitis o pulmonía?			
Problemas de piel / alergias			
Alguna otra enfermedad. Especifique			

c) DESPARASITACIÓN

89. ¿Ha purgado al niño(a) o niños (niñas) en el último año?

1. Sí, ¿Cuántas veces? _____
2. No

91. Usted o algún miembro de su familia cercana ha sufrido de:

- a. Malaria d. Cólera
b. Dengue e. Leishmaniasis
c. Fiebre amarilla

b) MORBILIDAD CRÓNICA:

92. ¿Usted o algún miembro de su familia cercana sufre de alguna de las siguientes enfermedades? (A excepción de menores de cinco años)

- a. Tensión Alta 1. Si ____ 2. No ____
b. Azúcar en la sangre 1. Si ____ 2. No ____
c. Asma/otra enfermedad pulmonar 1. Si ____ 2. No ____
d. Enfermedad de la piel/alergias graves 1. Si ____ 2. No ____
e. Cáncer o tumores 1. Si ____ 2. No ____
f. Enfermedad cardíaca o cerebrovascular 1. Si ____ 2. No ____
g. Otra. Especifique: _____

c) CONTROL PRENATAL

93. Por favor conteste las siguientes preguntas solo para las mujeres que haya en el hogar

¿Actualmente hay alguna mujer embarazada en esta familia?	¿Está asistiendo a control del embarazo?	En caso de no asistir a control, ¿Cuál es la principal razón para no hacerlo?
1. Si	1. Si	1. No sabía donde ir 2. Queda lejos 3. No podía pagar 4. No lo consideró necesario 5. No le gusta ir al médico 6. No tuvo tiempo o no pudo salir 7. Pensó que no estaba enfermo(a) 8. Prestan un mal servicio 9. Le dieron la cita distanciada en el tiempo 10. Requiere muchos trámites 11. Asistió previamente y no le fue resuelto el problema 12. Otro (Especifique _____)
2. No	2. No	

F. SALUD ORAL

94. ¿Cada cuánto acuden los miembros de su familia al odontólogo?

1. Menos de 6 meses 4. Más de 2 años
2. Entre 6 y 12 meses 5. Nunca lo han visitado
3. Entre 1 y 2 años

G. MORTALIDAD

95. ¿En los últimos cinco años algún miembro de su familia cercana ha muerto de alguna de las siguientes causas?

1. Violenta / Accidente 1. Si ____ 2. No ____
2. Enfermedad crónica 1. Si ____ 2. No ____
3. Enfermedad infecciosa 1. Si ____ 2. No ____
4. Otra. Especifique: _____

INSTRUMENTO DE OBSERVACION

A. SEGURIDAD Y ENTORNO DE LA VIVIENDA

96. Tipo de vivienda

1. Casa
2. Apartamento
3. Cuarto(s) en inquilinato
4. Improvisada (carpa, refugio natural, plásticos, etc)

97. ¿La vivienda es auto construida?

1. Si
2. No

98. Topografía del terreno: La vivienda está ubicada sobre un terreno (puede señalar varias opciones)

- a. Plano d. Relleno
b. Ladera e. Irregular
c. Inundable f. Deslizamiento

99. Observe si cerca de la vivienda hay: (puede señalar varias opciones)

- a. Terrenos baldíos e. Malos olores
b. Plagas: roedores, cucarachas, zancudos, moscas, etc. f. Rellenos sanitarios/botaderos
c. Industrias contaminantes g. Contaminación auditiva
d. Porquerizas h. Contaminación visual
i. Río o quebrada
j. Otro. Especifique _____

100. ¿Cerca de la vivienda hay zonas recreativas, zonas verdes y/o de esparcimiento?

1. Si
2. No

B. CONDICIONES DE LA VIVIENDA

101. Piso: ¿cuál es el material predominante del piso de la casa? (señale una sola opción)

1. Liso e impermeable (cemento, baldosa, ladrillo, tableta, granito)
2. Madera burda, tabla, tablón, otro vegetal
3. Madera pulida
4. Material plástico (vinilo, otro material sintético)
5. Lámina
6. Esterilla
7. Tierra, arena

102. Paredes: ¿cuál es el material predominante de las paredes? (señale una sola opción)

1. Impermeable (cemento, bloque, ladrillo, piedra)
2. Bahareque/Barro, tapia pisada, esterilla, caña, otro tipo de material vegetal
3. Madera pulida, Madera burda (tabla, tablón), Guadua
4. Otro. Especifique _____
5. No tiene

103. Techo: ¿cuál es el material predominante del techo? (señale una sola opción)

1. Concreto
2. Tejas de barro
3. Fibrocemento
4. Zinc
5. Palma o paja
6. Plástico
7. Desechos (cartón, lata, tela, sacos, etc)
8. Otro. Especifique _____

104. ¿La vivienda tiene los siguientes ambientes separados? Conteste SI ó NO, para cada opción, según observe:

- a. Cocina: 1. Si ____ 2. No ____ 3. NA ____
b. Dormitorio adultos: 1. Si ____ 2. No ____ 3. NA ____
c. Sala / Comedor: 1. Si ____ 2. No ____ 3. NA ____
d. Dormitorio niños: 1. Si ____ 2. No ____ 3. NA ____
e. Sanitario: 1. Si ____ 2. No ____ 3. NA ____
f. Lavadero techado: 1. Si ____ 2. No ____ 3. NA ____

105. ¿De cuántos cuartos o piezas dormitorio, dispone este hogar?

106. Observe en dónde duermen las personas de la vivienda: (puede señalar varias opciones)

- a. Cama con colchón d. Estera
b. Cama sin colchón e. Hamaca / Chinchorro
c. Colchón f. Otro. ¿Cuál? _____

107. ¿Cuántas camas hay en la vivienda? _____

108. ¿La vivienda tiene ventilación natural en cada ambiente?

- Conteste SI ó NO, para cada opción, según observe:
a. Cocina: 1. Si ____ 2. No ____ 3. NA ____
b. Dormitorio adultos: 1. Si ____ 2. No ____ 3. NA ____
c. Sala / Comedor: 1. Si ____ 2. No ____ 3. NA ____
d. Dormitorio niños: 1. Si ____ 2. No ____ 3. NA ____
e. Sanitario: 1. Si ____ 2. No ____ 3. NA ____
f. Lavadero techado: 1. Si ____ 2. No ____ 3. NA ____

109. ¿La casa cuenta con los siguientes elementos por separado?:

- a. Lavamanos 1. Si ____ 2. No ____ 3. NA ____
b. Lavaplatos 1. Si ____ 2. No ____ 3. NA ____
c. Lavadero de ropas 1. Si ____ 2. No ____ 3. NA ____

110 ¿Qué tipo de alumbrado utilizan en la vivienda? (señale una sola opción, la más predominante)

1. Eléctrica
2. Kerosén, petróleo, gasolina
3. Vela
4. Planta de electricidad comunitaria
5. Otro. Especifique _____

111 Observe si en la vivienda poseen: (puede señalar varias opciones)

- a. Televisor
- b. Equipo de sonido
- c. Refrigerador
- d. Ventilador
- e. Otro. Cuál? _____
- f. Ninguno

C. SANEAMIENTO BASICO

I. MANEJO DE EXCRETAS:

112 Observe en dónde se disponen las excretas (heces)

1. Inodoro conectado a alcantarillado
2. Inodoro conectado a pozo séptico o sumidero
3. Inodoro con descarga al aire libre
4. Letrina o sumidero
5. Campo abierto
6. En agua corriente
7. Otro. Especifique _____

113 Si el servicio sanitario que utilizan en la vivienda es letrina, para cada opción responda SI ó NO, según observe, si la letrina está ubicada a una distancia cercana a:

- a. Fuentes de abastecimiento de agua: 1. Si _____ 2. No _____
- b. Ríos y quebradas: 1. Si _____ 2. No _____
- c. Tanques subterráneos de agua: 1. Si _____ 2. No _____
- d. Vivienda: 1. Si _____ 2. No _____
- e. Sumidero 1. Si _____ 2. No _____

114 ¿Cuántos inodoros o sanitarios de arrastre tiene este hogar?:

1. Ninguno
2. 1
3. 2
4. Más de 2
5. No aplica

115 ¿Dónde se encuentra el sanitario, inodoro o letrina que usan las personas de esta familia?

1. Fuera de la casa
2. Dentro de la casa, pero fuera del área habitada (patio o solar)
3. Dentro de la casa
4. No aplica

116 ¿El lavamanos se encuentra cerca del sanitario?

1. Si
2. No
3. No aplica

II. MANEJO DE BASURAS Y RESIDUOS SÓLIDOS EN LA VIVIENDA

117 Recogen la basura en:

1. Recipientes con tapa
2. Recipientes sin tapa
3. Directamente al suelo
4. Bolsas plásticas
5. Otro. Especifique _____

III. CONVIVENCIA CON ANIMALES

118 Observe si la familia convive con los siguientes animales dentro de la vivienda:

Animales dentro de la vivienda	SI	NO	Cuántos?	Están vacunados? Si / No
a. Perros				
b. Gatos				
c. Cerdos				
d. Aves de corral				
e. Pájaros				
f. Otros				

IV. HIGIENE, ASEO Y MANIPULACION DE ALIMENTOS

119 ¿En cuál de los siguientes lugares, preparan los alimentos las personas de este hogar?: (señale solo una opción)

1. En un cuarto usado solo para cocinar
2. En un cuarto usado también para dormir
3. En una sala comedor con lavaplatos
4. En una sala comedor sin lavaplatos
5. En un patio, comedor, al aire libre
6. En ninguna parte (no preparan alimentos)

120 ¿De qué material está elaborada la mesa en donde manipulan los alimentos? (señale solo una opción, la más predominante)

1. Cemento
2. Madera
3. Ladrillo
4. Baldosa
5. Metal
6. Otro. Cuál? _____

121 Observe en qué lugar almacenan los alimentos (puede señalar varias opciones)

- a. Refrigerador
- b. Recipientes abiertos
- c. Recipientes cerrados
- d. Al aire libre dentro de la casa
- e. Al aire libre fuera de la casa
- f. Otro. Cuál? _____

122 ¿Almacenan junto a los alimentos y/o agua de consumo algunos de los siguientes productos? (marcar las opciones que apliquen): (puede señalar varias opciones)

- a. Gasolina/kerosén/petróleo
- b. Plaguicidas agrícolas
- c. Detergentes/desinfectante
- d. Plaguicidas para matar: cucarachas/hormigas/zancudos/ ratas
- e. No aplica ningún producto químico de los anteriores

DATOS DE SEGUIMIENTO DEL HOGAR

123 Nombre completo de la persona: _____

124 Dirección o nombre de la finca o vivienda donde vive la persona: _____

- a. Barrio o vereda: _____
- b. Teléfono: _____

OBSERVACIONES DEL ENCUESTADOR

Describe brevemente si durante la visita observó alguna característica de la vivienda que le haya llamado la atención y/o que considere anormal _____

anexo s. Matriz de categorización de resultados para ficha de caracterización

Matriz de categorización de resultados - ficha de caracterización

A continuación, se presenta una tabla esquemática con los resultados de la ficha de caracterización de 12 familias con 1 miembro privado de la libertad que reside en un hogar estrato 2 de una urbanización en un municipio con altos niveles de pobreza multidimensional y población desplazada:

Familia	Figura privada de la libertad	Estado civil	Hijos	Cuidador principal	Dinámica familiar	Valores familiares	Situación económica	Análisis	categoria
1	Masculina	Unión libre	2	Madre	Afectada por la falta de ingresos económicos	Comunicación y valores familiares permiten convivencia adecuada	Influye en el bienestar emocional de la familia	Se puede observar que la mayoría de las familias tienen una dinámica familiar adecuada, con valores centrados en la importancia de	C-05
2	Masculina	Casados	2	Madre	Tranquila, comunicación asertiva	Sociabilidad y cuidado de animales	Afecta el bienestar emocional de la familia	compartir en familia, la sociabilidad y el cuidado de los animales. Sin embargo, la	C-05
3	Masculina	Casados	3	Madre	Adecuada, importancia de compartir en familia	La situación económica afecta la tranquilidad en el hogar		situación económica afecta el bienestar	C-02

4	Masculina	Casados	2	Madre	Adecuada, cuidado de animales y sociabilidad	La situación económica genera tensión en el hogar	emocional de la mayoría de las familias y genera tensión en el hogar en algunas de ellas.	C-03
5	Masculina	Unión libre	2	Madre	Adecuada, importancia de compartir en familia	Afecta el bienestar emocional de la familia	Además, en algunas familias,	C-05
6	Masculina	Casados	1	Madre	Adecuada, sociabilidad y cuidado de animales	Afecta el bienestar emocional de la familia	la falta de ingresos económicos afecta	C-05
7	Masculina	Casados	1	Madre	Adecuada, importancia de compartir en familia	La situación económica genera tensión en el hogar	directamente su bienestar emocional.	C-03
8	Masculina	Casados	2	Madre	Adecuada, sociabilidad y cuidado de animales	La situación económica genera tensión en el hogar		C-05
9	Masculina	Unión libre	2	Madre	Adecuada, importancia de compartir en familia	Afecta el bienestar emocional de la familia		C-05
10	Masculina	Casados	3	Madre	Adecuada, importancia de compartir en familia y sociabilidad	Afecta el bienestar emocional de la familia		C-05
11	Masculina	Casados	2	Madre	Adecuada, cuidado de animales e importancia	Afecta el bienestar emocional de la familia		C-05

					de compartir en familia		
12	Masculina	Casados	2	Madre	Adecuada, sociabilidad y cuidado de animales	Afecta el bienestar emocional de la familia	C-05

Nota. Elaboración propia.

anexo t. Matriz de categorización de resultados - Instrumento entrevista semiestructurada (Genograma)

MATRIZ DE CATEGORIZACIÓN DE RESULTADOS - INSTRUMENTO ENTREVISTA SEMIESTRUCTURADA							
sujeto		Obtener información detallada y específica sobre las percepciones y experiencias de los sujetos de estudio.	Alcance. Permite la profundización y comprensión de las perspectivas y vivencias de los sujetos de estudio. - Puede adaptarse a las necesidades y particularidades del contexto de estudio.	Limitaciones puede presentar sesgos si no se realiza una adecuada selección y preparación de los sujetos de estudio. - Puede ser limitante si los sujetos de estudio no están dispuestos a participar o no tienen las habilidades necesarias para comunicar su experiencia.			
Entrevistado	PPL	Genograma (formato para dibujar un árbol genealógico que registra información sobre los miembros de una familia y sus relaciones sobre por lo menos tres generaciones. Los genograma muestran la información familiar en una forma que provee de un vistazo rápido de patrones familiares complejos y una fuente rica de hipótesis acerca de cómo un problema clínico puede estar conectado con el contexto familiar y la evolución del problema y del contexto con el tiempo (Daniel, 2022).	Descripción dinámica familiar	Características comunes de las dinámicas familiares	Categorías	subcategorías	comentarios
E1	hijo		<p>La Sra. María Regina Giraldo de 48 años de edad, oriunda del Municipio de el Espinal - Tolima, inicio relación en unión marital de hecho con el Sr. Juan Echeverry de 57 años de edad, fruto de la relación nacieron sus hijos Carlos Echeverry Giraldo de 24 año de edad, quien se encuentra en la actualidad privado de la libertad en modalidad intramural, el Sr. Yuber Echeverry Giraldo de 44 años de edad, quien se dedica a labores de oficios varios, el Sr. Erminso Echeverry Giraldo de 45 años de edad y también se dedica a labores de oficios varios. Según lo referido por la Sra, María Regina Giraldo, se siente muy afectada por la detección de su hijo, afectiva y emocionalmente esta muy afectada ya que refiere sentirse muy triste. La dinámica familiar es tranquila entre los integrantes del hogar, presentan convivencia familiar con límites normales, sus relaciones intrafamiliares son adecuadas, vinculares, estrechas y con comunicación asertiva. Dentro de los roles que desempeña la Sra. María Regina Giraldo, esta cumple con el rol</p>	Presencia de una pareja que ha iniciado una relación en unión libre y ha tenido hijos.	C-05	Cambios en el núcleo familiar	En general, las dinámicas familiares se pueden agrupar así: Con relaciones intrafamiliares adecuadas, vínculos estrechos y comunicación asertiva. Sin embargo, hay algunas diferencias notables en la situación económica y el contexto en el que se desarrollan las dinámicas familiares. En la primera situación, la familia parece tener una estabilidad económica y una situación emocional estable. En la segunda situación, la familia se encuentra en una situación precaria debido a su desplazamiento forzado y la privación de libertad del padre. En la tercera situación, la familia también está atravesando una difícil situación económica, y está afectada por la privación de la libertad de dos de sus miembros. A pesar de las dificultades, todos los núcleos familiares cumplen con sus roles, derechos y deberes acorde al ciclo vital que atraviesan y son personas sociables y que disfrutan de pasar tiempo juntos en familia. Para mantener la relación familiar, es posible que los miembros que están

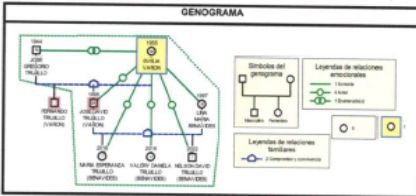
		<p>de cuidadora y ama de casa. Los integrantes del núcleo familiar cumplen con su rol, derechos y deberes acorde al ciclo vital que atraviesan. Su ciclo vital se posiciona en ciclo vital de la adultez; los integrantes del hogar son personas sociables, les gustan los animales, ver televisión y compartir en familia.</p> <p>La Sra. Evelia Varón de 68 años de edad, oriunda del Municipio de el Espinal - Tolima, inicio relación en unión marital de hecho con el Sr. José Gregorio Trujillo de 79 años de edad. Fruto de la relación nacieron sus hijos Fernando Trujillo Varón, y José David Trujillo Varón, quienes se encuentran privados de la libertad en modalidad detención intramural y domiciliaria, en la actualidad el Sr. José David Trujillo Varón se dedica a labores de mecánica automotriz. Dentro del núcleo familiar también vive la pareja del Sr. José David Trujillo, la Sra. Lina María Benavides (pareja) de 26 años de edad, quienes conviven en unión marital de hecho, fruto de la relación nacieron sus hijos María Esperanza Trujillo Benavides de 7 años de edad, escolarizado en el grado segundo de primaria, la menor Valeri Daniela Trujillo Benavides de 4 años de edad, escolarizada en jardín y el menor Nelson David Trujillo Benavides de 1 año de edad. Se evidencia al momento de la entrevista desaseo y desorden al interior de la vivienda, así como la presentación personal de los integrantes del núcleo familiar. La dinámica familiar es intranquila entre los integrantes del hogar, debido a la situación económica, presentan convivencia familiar con límites normales, sus relaciones intrafamiliares son adecuadas, vinculares, estrechas y con comunicación asertiva. Dentro de los roles que desempeña la Sra. Evelia Varón, esta cumple con el rol de cuidadora, ama de casa y de referente identitario, ya que contribuye en la estructuración de la familia, transmitiendo su historia, tradiciones, valores, costumbres y constituyéndose como referente de identidad para sus</p> 	<p>privados de la libertad utilicen llamadas telefónicas, visitas familiares y otras formas de comunicación para mantenerse en contacto.</p> <p>Tomando en cuenta las características descritas, podemos identificar varios aspectos importantes que influyen en la relación familiar y en la reconfiguración del territorio de los detenidos que residen en la urbanización Luis Carlos Galán del municipio de El Espinal. En primer lugar, la presencia de una pareja que ha iniciado una relación en unión libre y ha tenido hijos puede influir en la relación familiar de varias maneras. Por un lado, puede ser un factor de unión y cohesión para la familia, ya que la pareja puede compartir responsabilidades y cuidados de los hijos y el hogar. Por otro lado, si no hay una comunicación efectiva y respeto mutuo entre la pareja, puede generar conflictos y tensiones que afecten la convivencia familiar. En segundo lugar, la presencia de una figura femenina que cumple un rol importante en el cuidado del hogar y de los miembros de la familia puede ser clave en el mantenimiento de la estabilidad emocional y afectiva de la familia. Esta figura puede actuar como mediadora y facilitadora en situaciones de conflicto y puede tener un papel crucial en la transmisión de valores y costumbres familiares. En tercer lugar, la dinámica familiar con limitaciones debido a situaciones económicas o sociales que afectan la convivencia puede generar estrés y tensiones en la familia, aunque si hay una buena comunicación y apoyo mutuo, puede fortalecer los lazos familiares. Es importante destacar que la presencia de relaciones intrafamiliares</p> <p>Presencia de una figura femenina (madre o esposa) que cumple un rol importante en el cuidado del hogar y de los miembros de la familia.</p>	<p>C-05</p> <p>Problemas y necesidades</p>	
--	--	----------------------------------------------------------------------------------------------------------------------------------------------------------------------------------------------------------------------------------------------------------------------------------------------------------------------------------------------------------------------------------------------------------------------------------------------------------------------------------------------------------------------------------------------------------------------------------------------------------------------------------------------------------------------------------------------------------------------------------------------------------------------------------------------------------------------------------------------------------------------------------------------------------------------------------------------------------------------------------------------------------------------------------------------------------------------------------------------------------------------------------------------------------------------------------------------------------------------------------------------------------------------------------------------------------------------------------------------------------------------------------------------------------------------------------------------------------------------------------------------------------------------------------------------------------------------------------------------------------------------------------------------------------------------------------------------------------------------------------------------------------------------------------------------------------------------------------------------------------------------------------------------------------------------------------------------------------------------------------------------------------------------------------------------------------------------------------------------------------------------------------------------	-----------------------------------------------------------------------------------------------------------------------------------------------------------------------------------------------------------------------------------------------------------------------------------------------------------------------------------------------------------------------------------------------------------------------------------------------------------------------------------------------------------------------------------------------------------------------------------------------------------------------------------------------------------------------------------------------------------------------------------------------------------------------------------------------------------------------------------------------------------------------------------------------------------------------------------------------------------------------------------------------------------------------------------------------------------------------------------------------------------------------------------------------------------------------------------------------------------------------------------------------------------------------------------------------------------------------------------------------------------------------------------------------------------------------------------------------------------------------------------------------------------------------------------------------------------------------------------------------------------------------------------------------------------------------------------------------------------------------------------------------------------------------------------------------------------------------------------------	--------------------------------------------	--

E2

hijo

C-05

Problemas y necesidades

			<p>propios hijos y para la continuidad de la familia. Los integrantes del núcleo familiar cumplen con su rol, derechos y deberes acorde al ciclo vital que atraviesan. Su ciclo vital se posiciona en ciclo vital de la adultez; los integrantes del hogar son personas sociables, les gustan los animales, ver televisión y compartir en familia.</p>			<p>adecuadas, vinculares, estrechas y con comunicación asertiva puede ser un factor protector ante situaciones difíciles.</p> <p>En cuarto lugar, la presencia de valores familiares como la sociabilidad, el gusto por los animales y la televisión, y la importancia de compartir en familia puede ser un factor de cohesión y unión para la familia. Estos valores pueden actuar como puntos de encuentro y generar momentos de convivencia y diversión que fortalecen los lazos familiares.</p> <p>En quinto lugar, la existencia de una figura de referente identitario que contribuye en la estructuración de la familia puede ser clave en la transmisión de la historia, tradiciones, valores y costumbres familiares. Esta figura puede actuar como un punto de unión para la familia y ayudar a fortalecer su identidad y sentido de pertenencia.</p> <p>En sexto lugar, la importancia de que todos los miembros de la familia cumplan con sus roles, derechos y deberes acorde al ciclo vital que atraviesan, puede ser un factor determinante para mantener la estabilidad y armonía en la familia.</p>
--	--	--	--------------------------------------------------------------------------------------------------------------------------------------------------------------------------------------------------------------------------------------------------------------------------------------------------------------------------------------------------------	--	--	----------------------------------------------------------------------------------------------------------------------------------------------------------------------------------------------------------------------------------------------------------------------------------------------------------------------------------------------------------------------------------------------------------------------------------------------------------------------------------------------------------------------------------------------------------------------------------------------------------------------------------------------------------------------------------------------------------------------------------------------------------------------------------------------------------------------------------------------------------------------------------------------------------------------------------------------------------------------------------------------------------------------------------------------------------------------------------------------------------------------

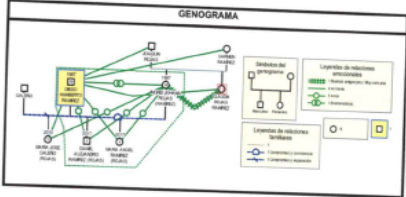
E3	Cuñado	 <p>The genogram shows a family structure with individuals represented by boxes and circles. Lines connect them to show relationships. A legend on the right explains the symbols: a box for 'Individuo', a circle for 'Relaciones de pareja', a solid line for 'Relaciones de parentesco', a dashed line for 'Relaciones de amistad', a double line for 'Relaciones de dependencia', and a triangle for 'Relaciones de conflicto'. The diagram illustrates the relationships between Sr. Diego Humberto Ramirez, his wife Sra. Ingrid Johana Rojas, their children, and other family members.</p>	<p>El Sr. Diego Humberto Ramirez de 36 años de edad, oriundo del Municipio de el Espinal — Tolima, quien se dedica a labores de oficios varios; inicio relación en unión marital de hecho con la Sra. Ingrid Johana Rojas Ramirez de 36 años de edad. Fruto de la relación nacieron sus hijos mellizos Daniel Alejandro Ramirez de 6 años de edad y Maria Ángel Ramirez Rojas de 6 años de edad, escolarizados en el grado primero de primaria. Dentro del núcleo familiar también reside la menor Maria José Caleño Rojas de 14 años de edad (hijastra), escolarizada en el grado noveno de bachillerato. Actualmente la Sra. Claudia Rojas Ramirez (cuñada), se encuentra en estado de privación de la libertad en modalidad intramural, situación que le ha afectado significativamente a la Sra. Ingrid Johana Rojas Ramirez (pareja). La dinámica familiar es intranquila entre los integrantes del hogar, debido a la situación económica, presentan convivencia familiar con límites normales, sus relaciones intrafamiliares son adecuadas, vinculares, estrechas y con comunicación asertiva. Dentro de los roles que desempeña Sr. Diego Humberto Ramirez, este cumple con el rol de proveedor económico y jefe de hogar. Los integrantes del núcleo familiar cumplen con su rol, derechos y deberes acorde al ciclo vital que atraviesan. Su ciclo vital se posiciona en ciclo vital de la adultez; los integrantes del hogar son personas sociables, les gustan los animales, ver Televisión y compartir en familia.</p>	<p>Presencia de una dinámica familiar con limitaciones debido a situaciones económicas o sociales que afectan la convivencia.</p>	C-05	<p>En séptimo lugar, la presencia de relaciones intrafamiliares adecuadas, vinculares, estrechas y con comunicación asertiva, a pesar de las limitaciones, puede ser un factor clave para el fortalecimiento de las relaciones familiares y la reconfiguración del territorio de los detenidos que residen en la urbanización Luis Carlos Galán del municipio de El Espinal. La comunicación abierta y efectiva entre los miembros de la familia puede ser una herramienta fundamental para resolver conflictos, tomar decisiones importantes y mejorar la calidad de vida familiar.</p> <p>Por último, la presencia de situaciones que afectan emocionalmente a la familia, como la privación de la libertad de un miembro, la muerte de otro o el desplazamiento forzado, pueden generar estrés y tensiones en la familia. Es importante que la familia cuente con herramientas y recursos para afrontar estas situaciones de manera adecuada y proteger su bienestar emocional.</p> <p>En conclusión, podemos decir que la influencia de las acciones para el fortalecimiento de las relaciones familiares y la reconfiguración del territorio de los detenidos que residen en la urbanización Luis Carlos Galán del municipio de El Espinal depende de varios factores, como la presencia de una pareja que ha iniciado una relación en unión</p>
----	--------	---------------------------------------------------------------------------------------------------------------------------------------------------------------------------------------------------------------------------------------------------------------------------------------------------------------------------------------------------------------------------------------------------------------------------------------------------------------------------------------------------------------------------------------------------------------------------------------------------------------------------------------------------------------------------------------	--------------------------------------------------------------------------------------------------------------------------------------------------------------------------------------------------------------------------------------------------------------------------------------------------------------------------------------------------------------------------------------------------------------------------------------------------------------------------------------------------------------------------------------------------------------------------------------------------------------------------------------------------------------------------------------------------------------------------------------------------------------------------------------------------------------------------------------------------------------------------------------------------------------------------------------------------------------------------------------------------------------------------------------------------------------------------------------------------------------------------------------------------------------------------------------------------------------------------------------------------------------------------------------------------------------------------------------------------------------------------------------------------------------------------------------------------------------------------------------------------------------------------------------	-----------------------------------------------------------------------------------------------------------------------------------	------	-------------------------------------------------------------------------------------------------------------------------------------------------------------------------------------------------------------------------------------------------------------------------------------------------------------------------------------------------------------------------------------------------------------------------------------------------------------------------------------------------------------------------------------------------------------------------------------------------------------------------------------------------------------------------------------------------------------------------------------------------------------------------------------------------------------------------------------------------------------------------------------------------------------------------------------------------------------------------------------------------------------------------------------------------------------------------------------------------------------------------------------------------------------------------------------------------------------------------------------------------------------------------------------------------------------------------------------------------------

afectaciones en la dinámica familiar

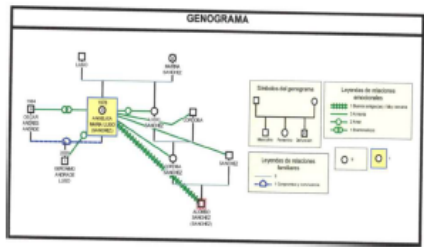
			<p>ciclo vital se posiciona en ciclo vital de la adultez; los integrantes del hogar son personas sociables, les gustan los animales, ver televisión y compartir en familia.</p>			
<p>E5</p>	<p>primo</p>	 <p>The diagram is a genogram titled 'GENOGRAMA'. It shows a central figure, Oscar Andrés Andrade, with a yellow background. He is connected to Gerónimo Andrade Lugo (green background) and Angelica María Lugo Sánchez (green background). There are other family members shown, including Oscar's parents and siblings, and Angelica's parents and siblings. A legend on the right explains the symbols: squares for males, circles for females, solid lines for biological relationships, dashed lines for step-relationships, and a double line for adoption. It also indicates marital status with a horizontal line and a diamond for divorce.</p>	<p>La Sra. Angelica María Lugo Sánchez de 45 años de edad, oriunda del Municipio de el Espinal — Tolima, inicio relación en unión marital de hecho con el Sr. Oscar Andrés Andrade de 39 años de edad, fruto de la relación nació su hijo Gerónimo Andrade Lugo de 1 año de edad, en la actualidad el núcleo familiar se dedica a labores de oficios varios, según lo referido por la Sra. Angelica María Lugo Sánchez, su primo Alonso Sánchez Sánchez quien se encuentra privado de la libertad en modalidad intramural, sostiene una relación afectiva cercana, sus</p>	<p>Presencia de valores familiares como la sociabilidad, el gusto por los animales y la televisión, y la importancia de compartir en familia.</p>	<p>C-02</p>	<p>Ciudadanías activas</p>

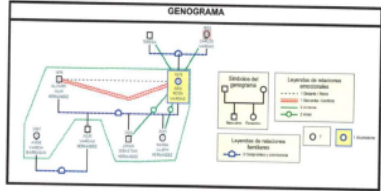
		<p>relaciones y la dinámica familiar es tranquila entre los integrantes del hogar, presentan convivencia familiar con límites normales, sus relaciones intrafamiliares son adecuadas, vinculares, estrechas y con comunicación asertiva. Dentro de los roles que desempeña la Sra. Angelica María Lugo Sánchez, esta cumple con el rol de cuidadora y ama de casa. Los integrantes del núcleo familiar cumplen con su rol, derechos y deberes acorde al ciclo vital que atraviesan. Su ciclo vital se posiciona en ciclo vital de la adultez; los integrantes del hogar son personas sociables, les gustan los animales, ver televisión y compartir en familia.</p>			
<p>FC</p>	<p>D. de</p>	<p>La Sra. Ana Rosa Vargas de 45 años de edad, oriunda del Municipio de el Espinal — Tolima, es hija de los señores Carlos Vargas de 91 años de edad, quien presenta libertad condicional y la Sra. Teresa de 87 años. La Sra. Ana Rosa Vargas inicio relación en unión marital de hecho con el Sr. Álvaro Julio Hernández de 47 años de edad, quien actualmente se dedica a labores de oficios varios dentro de una empresa; fruto de la relación nacieron sus hijos Julio Hernández Vargas de 22 años de edad, quien se encuentra laborando como patrullero en la policía nacional, Johan Sebastián Hernández Vargas de 18 años, escolarizado como bachiller, y desempleado actualmente, la menor Hanna Julieth Hernández de 8 años de edad, escolarizada en primaria. Actualmente la Sra. Ana Rosa Vargas, es la custodia y suegra de la menor Angie Vanesa Barragan de 16 años de edad. Refiere la Sra. Ana Rosa Vargas,</p> 	<p>Existencia de una figura de referente identitario que contribuye en la estructuración de la familia, transmitiendo su historia, tradiciones, valores y costumbres, y constituyéndose como referente de identidad para sus propios hijos y para la continuidad de la familia.</p>	<p>C. de</p>	<p>Cambios en el núcleo familiar</p>

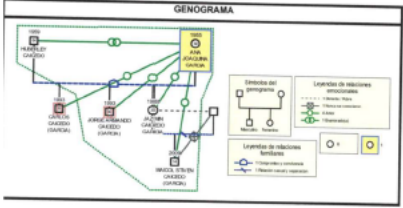
		<p>(Álvaro Julio Hernández) son distantes, con frustración, debido a múltiples situaciones que han desgastado la relación, sin embargo, refiere que continuara con su relación. Se evidencia que la dinámica familiar es tranquila entre los integrantes del hogar, presentan convivencia familiar con límites normales, sus relaciones intrafamiliares son adecuadas, vinculares, estrechas y con comunicación asertiva. Dentro de los roles que desempeña la Sra. Ana Rosa Vargas, esta cumple con el rol de referente identitario, ya que contribuye en la estructuración de la familia, transmitiendo su historia, tradiciones, valores, costumbres y constituyéndose como referente de identidad para sus propios hijos y para la continuidad de la familia. Los integrantes del núcleo familiar cumplen con su rol, derechos y deberes acorde al ciclo vital que atraviesan.</p> <p>Su ciclo vital se posiciona en ciclo vital de la adultez; los integrantes del hogar son personas sociables, les gustan los animales, ver televisión y compartir en familia.</p>				
<p>E7</p>	<p>hijo</p>	 <p>GENOGRAMA</p> <p>La Sra. Ana Joaquina García de 68 años de edad, oriunda del Municipio de el Espinal— Tolima, inicio relación en unión marital de hecho con el Sr. Huberley Caicedo de 64 años de edad. Fruto de la relación nacieron sus hijos mellizos Carlos Caicedo García de 30 años de edad y Jorge Armando Caicedo García de 30 años de edad, quienes Se encuentran privados de la libertad en modalidad detención intramural y domiciliaria. La Sra. Jazmín Caicedo García de 35 años de edad, quien se dedica a labores de oficios varios Y quien tiene un hijo menor de edad llamado Maicol Stiven</p>	<p>Todos los miembros de la familia cumplen con sus roles, derechos y deberes acorde al ciclo vital que atraviesan.</p>	<p>C-05</p>	<p>afectaciones en la dinámica familiar</p>	

		<p>Caicedo García de 16 años de edad, escolarizado en el grado once. Refiere la Sra. Ana Joaquina García, que se siente intranquila debido a que su hijo Carlos tiene detención intramural. La dinámica familiar es intranquila entre los integrantes del hogar, debido a la situación económica y algunos conflictos de violencia intrafamiliar (verbal) que se presentan en ocasiones entre el núcleo familiar. La dinámica familiar es intranquila entre los integrantes del hogar, debido a la situación económica, presentan convivencia familiar con límites normales, sus relaciones intrafamiliares son adecuadas, vinculares, estrechas y con comunicación asertiva. Dentro de los roles que desempeña la Sra. Ana Joaquina García, esta cumple con el rol de cuidadora, ama de casa y de referente identitario, ya que contribuye en la estructuración de la familia, transmitiendo su historia, tradiciones, valores, costumbres y constituyéndose como referente de identidad para sus propios hijos y para la continuidad de la familia. Los integrantes del núcleo familiar cumplen con su rol, derechos y deberes acorde al ciclo vital que atraviesan. Su ciclo vital se posiciona en ciclo vital de la adultez; los integrantes del hogar son personas sociables, les gustan los animales, ver televisión y compartir en familia.</p>			
--	--	--------------------------------------------------------------------------------------------------------------------------------------------------------------------------------------------------------------------------------------------------------------------------------------------------------------------------------------------------------------------------------------------------------------------------------------------------------------------------------------------------------------------------------------------------------------------------------------------------------------------------------------------------------------------------------------------------------------------------------------------------------------------------------------------------------------------------------------------------------------------------------------------------------------------------------------------------------------------------------------------------------------------------------------------------------------------------------------------------------------------------------------------------------------------------------------------------------------------------------------------------------------------------------------------------------------------------------------------------------	--	--	--

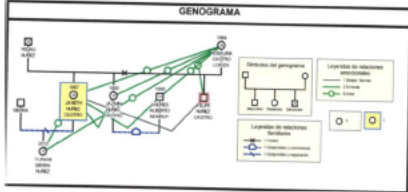
E8	hijo	 <p>The genogram, titled 'GENOGRAMA', illustrates the family structure. It shows Pedro Nunez and Rosaura Castro as the parents of Felipe Nunez and Janeth Nunez. Felipe Nunez is married to Yurani Sierra. The diagram uses various symbols and lines to represent marital status, biological relationships, and other family dynamics. A legend on the right side of the diagram explains the symbols used, such as solid lines for biological relationships, dashed lines for step-relationships, and different shapes for marital status (solid for married, dashed for divorced, etc.).</p>	<p>La Sra. Janeth Nunez Castro de 36 años de edad, oriunda del Municipio de el Espinal — Tolima, es hija de los señores Pedro Nunez (Q.E.P.D.) y la Sra. Rosaura Castro Loaiza de 59 años de edad, fruto de la relación nacieron sus hijos Felipe Nunez Castro, quien se encuentra privado de la libertad modalidad intramural, Jazmin Nunez Castro de 33 años de edad, quien labora de forma independiente en actividades de oficios varios y es pareja del Sr. Andrés Alberto Monroy. La Sra. Janeth Nunez Castro, tiene una hija de 10 años de edad llamada Yurani Sierra Nunez quien convive también dentro del núcleo familiar. Refiere la Sra. Janeth Nunez Castro, que se sienten muy consternados por la situación por la que está pasando su hermano (Felipe Nunez Castro — privado de la libertad), refiere que su progenitora (Rosaura Castro Loaiza) se deprime y emocionalmente vive muy afectada por la situación. Se evidencia que la dinámica familiar es tranquila entre los integrantes del hogar, presentan convivencia familiar con límites normales, sus relaciones intrafamiliares son adecuadas, vinculares, estrechas y con comunicación asertiva. Dentro de los roles que desempeña la Sra. Janeth Nunez Castro, esta cumple con el rol de cuidadora, empleada independiente y ama de casa. Los integrantes del núcleo familiar cumplen con su rol, derechos y deberes acorde al ciclo vital que atraviesan. Su ciclo vital se posiciona en ciclo vital de la adultez; los integrantes del hogar son personas sociables, les gustan los animales, ver televisión y compartir en familia.</p>	Convivencia familiar con límites normales.	C-05	afectaciones en la dinámica familiar
----	------	-----------------------------------------------------------------------------------------------------------------------------------------------------------------------------------------------------------------------------------------------------------------------------------------------------------------------------------------------------------------------------------------------------------------------------------------------------------------------------------------------------------------------------------------------------------------------------------------------------------------------------------------------------------------------------------	-----------------------------------------------------------------------------------------------------------------------------------------------------------------------------------------------------------------------------------------------------------------------------------------------------------------------------------------------------------------------------------------------------------------------------------------------------------------------------------------------------------------------------------------------------------------------------------------------------------------------------------------------------------------------------------------------------------------------------------------------------------------------------------------------------------------------------------------------------------------------------------------------------------------------------------------------------------------------------------------------------------------------------------------------------------------------------------------------------------------------------------------------------------------------------------------------------------------------------------------------------------------------------------------------------------------------------------------------------------------------------------------------------------------------------------------------------------------------------------------------------------------------------------------------------------------------------------------------------------------------	--------------------------------------------	------	--------------------------------------

E10	hijo	<p>GENOGRAMA</p>	<p>La Sra. Suly Avilez Rivera de 54 años de edad, oriunda del Municipio del Espinal — Tolima, inicio relación en unión marital de hecho con el Sr. Marcos Ramirez Prada de 54 años de edad. Fruto de la relación nacieron sus hijos Martha Ramirez Avilez (Q.E.P.D.) quien se encontraba privada de la libertad en modalidad intramural y falleció, situación que ha conternado bastante al núcleo familiar especialmente a la Sra. Suly Avilez Rivera (progenitora), el Sr. Diego Ramirez Avilez, quien en la actualidad esta en estado de privación de la libertad en modalidad intramural. Dentro del núcleo familiar también reside la señorita Marly Ramirez Avilez de 22 años de edad, quien se dedica a labores de oficios varios.</p> <p>La dinámica familiar es intranquila entre los integrantes del hogar, debido a la situación económica, presentan convivencia familiar con limites normales, sus relaciones intrafamiliares son adecuadas, vinculares, estrechas y con comunicación asertiva. Dentro de los roles que desempeña la Sra. Suly Avilez Rivera, esta cumple con el rol de cuidadora y ama de casa. Los integrantes del núcleo familiar cumplen con su rol, derechos y deberes acorde al ciclo vital que atraviesan. Su ciclo vital se posiciona en ciclo vital de la adultez; los integrantes del hogar son personas sociables, les gustan los animales, ver televisión y compartir en familia.</p>	<p>En todos los casos se describen situaciones que afectan emocionalmente a la familia, ya sea por la privación de la libertad de un miembro, la muerte de otro o el desplazamiento forzado.</p>	C-05	afectaciones en la dinámica familiar
-----	------	------------------	--------------------------------------------------------------------------------------------------------------------------------------------------------------------------------------------------------------------------------------------------------------------------------------------------------------------------------------------------------------------------------------------------------------------------------------------------------------------------------------------------------------------------------------------------------------------------------------------------------------------------------------------------------------------------------------------------------------------------------------------------------------------------------------------------------------------------------------------------------------------------------------------------------------------------------------------------------------------------------------------------------------------------------------------------------------------------------------------------------------------------------------------------------------------------------------------------------------------------------------------------------------------------------------------------------------------------------------------------------------------------------------------------------------------------------	--------------------------------------------------------------------------------------------------------------------------------------------------------------------------------------------------	------	--------------------------------------

E11

hijo

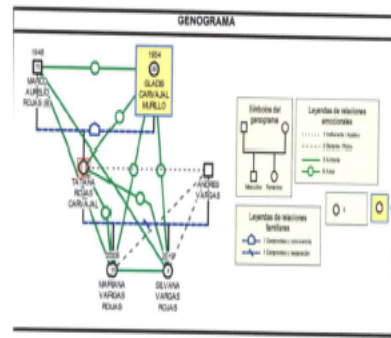

La Sra. Gladis Carvajal Murillo de 69 años de edad, oriunda del Municipio de el Espinal — Tolima, inicio relación en unión marital de hecho con el Sr. Marco Aurelio Rojas de 75 años de edad, fruto de la relación nació su hija Tatiana Rojas Carvajal, quien se encuentra en la actualidad privado de la libertad modalidad intramural. Dentro del núcleo familiar viven las menores Mariana Vargas Rojas de 15 años de edad, escolarizada en el grado 10* de bachillerato y Silvana Vargas Rojas de 4 años de edad quien asiste a un jardín (CDI) del bienestar familiar, siendo estas hijas de la Sra. Tatiana Rojas Carvajal. Refiere la Sra. Gladis Carvajal Murillo, que se sienten Muy triste porque a su hija Tatiana le dieron 8 años dentro de la cárcel. Se evidencia que la dinámica familiar es tranquila entre los integrantes del hogar, presentan convivencia familiar con límites normales, sus relaciones intrafamiliares son adecuadas, vinculares, estrechas y con comunicación asertiva. Dentro de los roles que desempeña la Sra. Gladis Carvajal Murillo, esta cumple con el rol de cuidadora y ama de casa. Los integrantes del núcleo familiar cumplen con su rol, derechos y deberes acorde al ciclo vital que atraviesan. Su ciclo vital se posiciona en ciclo vital de la adultez; los integrantes del hogar son personas sociables, les gustan los animales, ver televisión y compartir en familia.

En todos los casos se hace referencia a la presencia de hijos en el hogar, algunos de ellos menores de edad.

C-05

afectaciones en la dinámica familiar

E12

Cónyuge/compañero

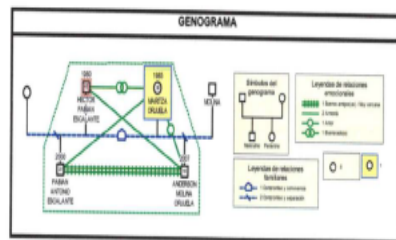

La Sra. Maritza Orjuela de 38 años de edad, oriunda del Municipio del Espinal — Tolima, inicio relación en unión marital de hecho con el Sr. Héctor Fabian Escalante de 43 años de edad. Quienes conforman una tipología familia monoparental. El núcleo familiar se encuentra conformado por sus hijos Fabian Antonio Escalante de 23 años de edad y Anderson Molina Orjuela de 16 años de edad, escolarizado en el grado once de bachillerato. La dinámica familiar es intranquila entre los integrantes del hogar, debido a la falta de empleo y oportunidades laborales para el Sr. Héctor Fabian Escalante, Presentan una convivencia familiar con límites normales, sus relaciones intrafamiliares son adecuadas, vinculares, estrechas y con comunicación asertiva. Dentro de los roles que desempeña la Sra. Maritza Orjuela, esta cumple con el rol de cuidadora, ama de casa y de referente dentitario, ya que contribuye en la estructuración de la familia, transmitiendo su historia, tradiciones, valores, costumbres y constituyéndose como referente de Identidad para sus propios hijos y para la continuidad de la familia. Los integrantes del núcleo familiar cumplen con su rol, derechos y deberes acorde al ciclo vital que atraviesan. Su ciclo vital se posiciona an ciclo vital de la adultez; los integrantes del hogar son personas sociables, les gustan los animales, ver televisión y compartir en familia.

En todos los casos se menciona que la convivencia familiar es adecuada, aunque en dos de ellos se describe una dinámica familiar intranquila debido a la situación económica.

C-05

afectaciones en la dinámica familiar

Fuente. Elaboración propia.

anexo u. Matriz de análisis de resultados instrumentos guía de recolección bibliográfica y ficha de caracterización

Instrumento de recolección de datos	cod Categoría	Subcategoría		comentario	Análisis
Guía de recolección bibliográfica	C-05	afectaciones en la dinámica familiar	Casas-Hernández, M., & Fernández-Ramos, A. (2016). Las redes familiares de los presos. Estudio de caso en una prisión española. Revista de Estudios de Juventud, 115, 43-56.	Este estudio se centra en la importancia de las relaciones familiares para los internos y cómo estas pueden influir en su proceso de rehabilitación. Se analizan las redes familiares de los presos en una prisión española y se identifican algunas estrategias que pueden contribuir al fortalecimiento de estas relaciones.	La privación de libertad de un miembro de la familia puede tener un impacto significativo en las relaciones familiares y en la configuración del territorio que rodea a los detenidos. En este sentido, existen diversas acciones que se pueden llevar a cabo para fortalecer las relaciones familiares y reconfigurar el territorio de los detenidos. En primer lugar, es importante tener en cuenta que la prisión no solo afecta al individuo que está privado de libertad, sino que también tiene un impacto en su familia y en su entorno social. Por lo tanto, es fundamental abordar el problema desde una perspectiva integral que contemple las necesidades de todas las personas involucradas. Una de las principales acciones para fortalecer las relaciones familiares en contextos de privación de libertad es el fomento de las visitas. La posibilidad de tener un contacto directo con el familiar preso puede ser
	C-05	Cambios en el núcleo familiar	Clemente, M., & López-Zafra, E. (2015). La importancia de la familia en el proceso de reinserción social de los internos. Revista de la Asociación Española de Neuropsiquiatría, 35(125), 141-150.	En este artículo se analiza el papel de la familia en el proceso de reinserción social de los internos. Se destaca la importancia de las relaciones familiares en la prevención de la reincidencia y se proponen algunas medidas para fortalecer estas relaciones.	
	C-04	problemas y necesidades	García-Arias, M. (2017). Reconfiguraciones territoriales de la prisión: estudio de caso de una cárcel de mujeres en Colombia. Revista de Ciencias Sociales, 23(2), 197-215.	Este estudio se centra en la reconfiguración del territorio de una cárcel de mujeres en Colombia. Se analizan algunas acciones que se llevan a cabo para mejorar las condiciones de vida de las internas y se destaca la importancia de estas acciones para su proceso de rehabilitación.	
	C-05	problemas y necesidades	Martínez-López, J. A. (2018). Programas de intervención familiar en el contexto penitenciario. Revista de Derecho Penal y Criminología, 18, 279-296.	En este artículo se analizan algunos programas de intervención familiar en el contexto penitenciario. Se destaca la importancia de estos programas para el fortalecimiento de las relaciones familiares y se proponen algunas estrategias para mejorar su eficacia.	

C-02	Ciudadanías activas	Elías, A., & Vargas, R. (2017). La prisión en América Latina: Entre el castigo y la rehabilitación. En: De la marginación a la ciudadanía: Experiencias y reflexiones sobre políticas de atención a personas privadas de la libertad. México: Universidad Nacional Autónoma de México. URL: https://www.researchgate.net/publication/326717313_La_prision_en_America_Latina_Entre_el_castigo_y_la_rehabilitacion	Este artículo de Elías y Vargas se enfoca en la situación de la prisión en América Latina y la importancia de las políticas de atención a personas privadas de la libertad. Se destaca la importancia de abordar la prisión desde una perspectiva de rehabilitación y se proponen algunas estrategias para mejorar las condiciones de vida de los internos y fortalecer sus relaciones familiares.	muy importante para mantener los lazos afectivos y prevenir el aislamiento social del interno. En este sentido, se pueden implementar medidas para facilitar las visitas, como el transporte gratuito o la ampliación de los horarios. Otra acción importante es el desarrollo de programas de intervención psicológica para los familiares de los detenidos. Estos programas pueden ayudar a los familiares a afrontar el estrés y la ansiedad que conlleva tener un familiar en prisión, y a mejorar la comunicación y la relación con el interno. Asimismo, los programas de intervención psicológica también pueden ser beneficiosos para los internos, ya que les permiten mantener un contacto emocional con sus familiares y sentirse apoyados en su proceso de rehabilitación.
C-02	Ciudadanías activas	Agüero, G. (2019). La importancia de las redes de apoyo social y su impacto en la resiliencia de los internos. Revista Mexicana de Ciencias Penales, 21(39), 91-117. URL: https://www.redalyc.org/journal/3825/38256483606/html/	En este artículo, Agüero se enfoca en la importancia de las redes de apoyo social para la resiliencia de los internos. Se analiza el papel de las relaciones familiares y se proponen algunas medidas para fortalecer estas relaciones y mejorar el bienestar emocional de los internos.	Además, es importante que las instituciones penitenciarias fomenten la participación activa de los familiares en el proceso de rehabilitación de los internos. Para ello, se pueden desarrollar programas de formación y capacitación para los familiares, que les permitan adquirir herramientas y conocimientos para colaborar en la reinserción social del interno.
C-02	Ciudadanías activas	Rodríguez, M. (2018). La cárcel como espacio de violencia de género: la experiencia de las mujeres privadas de la libertad en México. Revista de Estudios de Género La Ventana, 5(48), 73-97. URL: https://www.redalyc.org/journal/267/26756806004/html/	Este artículo de Rodríguez se enfoca en la situación de las mujeres privadas de la libertad en México y cómo la cárcel puede ser un espacio de violencia de género. Se analizan algunas acciones que se pueden llevar a cabo para mejorar las condiciones de vida de las internas y fortalecer sus relaciones familiares.	En cuanto a la reconfiguración del territorio de los detenidos, una de las principales acciones consiste en la implementación de programas de trabajo y formación dentro de las
C-05	Cambios en el núcleo familiar	Arroyo, R. (2019). La familia como eje de la reinserción social. Revista Académica de la Defensoría Pública, 7(13), 17-33. URL: https://www.revistadefensoria.gob.ec/index.php/de	En este artículo, Arroyo se enfoca en la importancia de la familia como eje de la reinserción social de los internos. Se analiza el impacto de las relaciones familiares en la vida de los internos y se proponen algunas estrategias para fortalecer estas relaciones.	

		fensoria/article/view/259/316		instituciones penitenciarias. Estos programas permiten a los internos adquirir habilidades y conocimientos que pueden ser útiles para su reinserción laboral una vez que salgan de prisión.
C-03	Estrategia pedagógica	López, M. (2019). Reconfiguración territorial y emocional en los procesos de encarcelamiento: la experiencia de los internos. Revista de Estudios Sociales, 68, 64-75. URL: https://revistas.uniandes.edu.co/doi/10.7440/res68 . 2019.05	Este artículo de López se enfoca en la reconfiguración territorial y emocional de los internos en los procesos de encarcelamiento. Se analiza cómo la prisión puede afectar la identidad y las relaciones sociales de los internos y se proponen algunas estrategias para mitigar estos efectos negativos.	Asimismo, también es importante que las instituciones penitenciarias fomenten el contacto con el exterior a través de actividades culturales, deportivas y de ocio. Estas actividades permiten a los internos mantener un contacto social y cultural con el mundo exterior, lo que puede ser beneficioso para su proceso de rehabilitación.
C-04	problemas y necesidades	Goffman, E. (2014). Asylums: Essays on the social situation of mental patients and other inmates. Routledge. URL: https://www.taylorfrancis.com/books/9781317745221	Este libro clásico de Goffman se enfoca en la situación social de los pacientes mentales y otros internos. Se analizan las dinámicas sociales dentro de las instituciones totales, como las prisiones, y se proponen algunas estrategias para mejorar la calidad de vida de los internos y fortalecer sus relaciones sociales.	En conclusión, las acciones para el fortalecimiento de las relaciones familiares y la reconfiguración del territorio de los detenidos son fundamentales para abordar de manera integral el problema de la privación de libertad. Estas acciones deben contemplar las necesidades de todas las personas involucradas y estar enfocadas en la rehabilitación y la reinserción social de los internos. En general, estas referencias bibliográficas destacan la importancia de las relaciones familiares y la reconfiguración del territorio de los detenidos para su proceso de rehabilitación. Se proponen algunas estrategias y medidas que pueden contribuir al fortalecimiento de estas relaciones y a mejorar las condiciones de vida de los internos.
C-03	Estrategia pedagógica	Fernández, C. (2018). De la prisión al hogar: la reintegración de los presos y sus familias. Cuadernos de Trabajo Social, 31(1), 131-142. URL: https://revistas.ucm.es/index.php/CUTS/article/view/58559	En este artículo, Fernández se enfoca en la reintegración de los presos y sus familias. Se analizan algunas barreras y desafíos para la reintegración y se proponen algunas estrategias para fortalecer las relaciones familiares y mejorar la reinserción social de los internos.	
C-03	Estrategia pedagógica	García, J. (2016). La familia como agente de prevención del delito y reinserción social. Revista Científica de Administración, Economía y Negocios, 2(4), 1-13. URL: https://dialnet.unirioja.es/servlet/articulo?codigo=5806114	En este artículo, García se enfoca en la importancia de la familia como agente de prevención del delito y reinserción social. Se analizan algunas medidas para fortalecer las relaciones familiares y mejorar la reinserción de los internos en la sociedad.	

C-05	afectaciones en la dinámica familiar	Morris, N. (2018). Strengthening family bonds and communication while in prison. <i>The Prison Journal</i> , 98(1), 105-121. URL: https://journals.sagepub.com/doi/abs/10.1177/0032885517746239	Este artículo de Morris se enfoca en el fortalecimiento de los lazos familiares y la comunicación mientras se está en prisión. Se proponen algunas estrategias para mejorar las relaciones familiares y mantener una conexión con la familia durante el tiempo de encarcelamiento.
C-02	Ciudadanías activas	López, A. (2019). Los procesos de resocialización y su relación con la familia en las cárceles de Colombia. En: <i>Diálogos interdisciplinarios en el estudio de la justicia penal</i> . Bogotá: Universidad Libre. URL: https://www.researchgate.net/publication/336400178_Los_procesos_de_resocializacion_y_su_relacion_con_la_familia_en_las_carceles_de_Colombia	Este capítulo de libro de López se enfoca en los procesos de resocialización y su relación con la familia en las cárceles de Colombia. Se analizan algunas estrategias para fortalecer las relaciones familiares y mejorar los procesos de reinserción social de los internos.
C-02	Ciudadanías activas	Sánchez, C. (2017). Las cárceles mexicanas y la reconstrucción del tejido social. En: <i>Justicia penal y respeto a los derechos humanos</i> . México: Universidad Nacional Autónoma de México. URL: https://www.researchgate.net/publication/325736214_Las_carceles_mexicanas_y_la_reconstruccion_d_el_tejido_social	En este artículo, Sánchez se enfoca en las cárceles mexicanas y la reconstrucción del tejido social. Se analizan algunas estrategias para mejorar las relaciones familiares y reconstruir el tejido social en el contexto de las prisiones.

C-05	afectaciones en la dinámica familiar	Stohr, M. K., & Hemmens, C. (2016). Family visitation and reentry success: A review of the literature. <i>Journal of Offender Rehabilitation</i> , 55(7), 483-499. URL: https://www.tandfonline.com/doi/abs/10.1080/10509674.2016.1211021	En este artículo, Stohr y Hemmens revisan la literatura existente sobre la relación entre las visitas familiares y el éxito en la reinserción social de los internos. Se analizan algunos factores que influyen en el fortalecimiento de las relaciones familiares y se proponen algunas estrategias para mejorar la efectividad de las visitas familiares.
C-05	Cambios en el núcleo familiar	Vargas, A. (2017). La importancia del fortalecimiento de las relaciones familiares en el proceso de reinserción social de personas privadas de libertad. <i>Revista Investigación Académica</i> , 23, 1-12. URL: https://www.redalyc.org/articulo.oa?id=368549054001	En este artículo, Vargas se enfoca en la importancia del fortalecimiento de las relaciones familiares en el proceso de reinserción social de las personas privadas de libertad. Se analizan algunas barreras y desafíos para el fortalecimiento de las relaciones familiares y se proponen algunas estrategias para mejorar la reinserción social de los internos.
C-05	problemas y necesidades	Vera, A. (2019). Fortalecimiento de las relaciones familiares y su impacto en la reinserción social de los internos. <i>Revista de Ciencias Sociales</i> , 25(2), 93-106. URL: https://revistas.ues.edu.sv/index.php/cienciassociales/article/view/1890	En este artículo, Vera se enfoca en el fortalecimiento de las relaciones familiares y su impacto en la reinserción social de los internos. Se analizan algunas estrategias para mejorar las relaciones familiares y se examina la relación entre el fortalecimiento de las relaciones familiares y la reinserción social de los internos.
C-05	problemas y necesidades	Yeager, D. A. (2017). The importance of family communication during incarceration and reentry. <i>American Journal of Criminal Justice</i> , 42(4), 790-802. URL: https://link.springer.com/article/10.1007/s12103-016-9378-6	En este artículo, Yeager se enfoca en la importancia de la comunicación familiar durante el encarcelamiento y la reintegración social. Se analizan algunas barreras y desafíos para la comunicación familiar y se proponen algunas estrategias para mejorar la comunicación y fortalecer las relaciones familiares durante el tiempo de encarcelamiento.

Instrumento de recolección de datos	cod Categoría	hallazgo	Análisis	
Ficha de categorización	C-05	Familia 1: La figura masculina se encuentra privada de la libertad. Existe una pareja en unión libre con dos hijos menores de edad. La madre asume el rol de cuidadora principal y se destaca por su carácter amable y comunicativo. La dinámica familiar se ve afectada por la falta de ingresos económicos, pero la comunicación y los valores familiares permiten una convivencia adecuada.	Los resultados de la ficha de caracterización muestran una tendencia común en las 12 familias evaluadas. En todos los casos, la figura masculina se encuentra privada de la libertad, lo que indica un patrón de encarcelamiento desproporcionado de los hombres en la sociedad.	58.3% de las familias (7 de 12) tienen dos hijos menores de edad. 33.3% de las familias (4 de 12) tienen tres hijos menores de edad. En todas las familias, la figura masculina está privada de la libertad. En 75% de las familias (9 de 12), la madre asume el rol de cuidadora principal. El 41.7% de las familias (5 de 12) tienen valores centrados en la sociabilidad y el cuidado de los animales. El 41.7% de las familias (5 de 12) tienen valores centrados en la importancia de compartir en familia. En el 25% de las familias (3 de 12), la situación económica genera tensión en el hogar. En el 33.3% de las familias (4 de 12), la situación económica afecta el bienestar emocional de la familia.
	C-05	Familia 2: El miembro privado de la libertad es la figura masculina de la familia. La pareja tiene dos hijos menores de edad y la madre es la cuidadora principal. La dinámica familiar es tranquila y la comunicación es asertiva. Los valores familiares se centran en la sociabilidad y el cuidado de los animales. La situación económica afecta el bienestar emocional de la familia.		
	C-02	Familia 3: La figura masculina se encuentra privada de la libertad. La pareja tiene tres hijos menores de edad y la madre es la cuidadora principal. Existe una dinámica familiar adecuada, con valores centrados en la importancia de compartir en familia. La situación económica afecta la tranquilidad en el hogar.	En cuanto a la dinámica familiar, se observa que en la mayoría de los casos, la madre asume el rol de cuidadora principal. En algunas familias, hay dos hijos menores de edad, mientras que en otras hay tres. La comunicación y los valores familiares son aspectos positivos que se destacan en la mayoría de las familias evaluadas. Los valores de compartir en familia, la sociabilidad y el cuidado de los animales son comunes en varias de las familias.	
	C-03	Familia 4: La figura masculina se encuentra privada de la libertad. La pareja tiene dos hijos menores de edad y la madre asume el rol de cuidadora principal. La dinámica familiar es adecuada, con valores centrados en el cuidado de los animales y la sociabilidad. La situación económica genera tensión en el hogar.		
	C-05	Familia 5: La figura masculina se encuentra privada de la libertad. La pareja tiene dos hijos menores de edad y la madre es la cuidadora principal. La dinámica familiar es adecuada, con valores centrados en la importancia de compartir en familia. La situación económica afecta el bienestar emocional de la familia.		

C-05	Familia 6: La figura masculina se encuentra privada de la libertad. La pareja tiene un hijo menor de edad y la madre asume el rol de cuidadora principal. La dinámica familiar es adecuada, con valores centrados en la sociabilidad y el cuidado de los animales. La situación económica afecta el bienestar emocional de la familia.	<p>es un factor que afecta negativamente el bienestar emocional de la mayoría de las familias. La falta de ingresos económicos genera tensión en el hogar y afecta la tranquilidad y el bienestar emocional de los miembros de la familia. Este resultado es especialmente preocupante dado el contexto de pobreza multidimensional en el que se encuentran estas familias.</p> <p>En general, los resultados sugieren la necesidad de abordar los factores socioeconómicos que afectan a estas familias, incluyendo la falta de empleo y la necesidad de mejorar los ingresos económicos. También se hace necesario destacar la importancia de los valores familiares y la comunicación como factores protectores para la dinámica familiar en situaciones de vulnerabilidad. En resumen, las 12 familias tienen en común la presencia de una figura femenina que asume el rol de cuidadora principal, la presencia de hijos menores de edad y una dinámica familiar afectada por situaciones económicas o sociales. Sin embargo, a pesar de estas limitaciones, todas las familias presentan relaciones intrafamiliares adecuadas, valores familiares y una figura de referente identitario que contribuye en la estructuración de la familia. La convivencia familiar es considerada como adecuada en la mayoría de los</p>
C-03	Familia 7: La figura masculina se encuentra privada de la libertad. La pareja tiene un hijo menor de edad y la madre es la cuidadora principal. La dinámica familiar es adecuada, con valores centrados en la importancia de compartir en familia. La situación económica genera tensión en el hogar.	
C-05	Familia 8: La figura masculina se encuentra privada de la libertad. La pareja tiene dos hijos menores de edad y la madre es la cuidadora principal. La dinámica familiar es adecuada, con valores centrados en la sociabilidad y el cuidado de los animales. La situación económica genera tensión en el hogar.	
C-05	Familia 9: La figura masculina se encuentra privada de la libertad. La pareja tiene dos hijos menores de edad y la madre es la cuidadora principal. La dinámica familiar es adecuada, con valores centrados en la importancia de compartir en familia. La situación económica afecta el bienestar emocional de la familia.	
C-05	Familia 10: La figura masculina se encuentra privada de la libertad. La pareja tiene tres hijos menores de edad y la madre asume el rol de cuidadora principal. La dinámica familiar es adecuada, con valores centrados en la importancia de compartir en familia y la sociabilidad. La situación económica afecta el bienestar emocional de la familia.	
C-05	Familia 11: La figura masculina se encuentra privada de la libertad. La pareja tiene dos hijos menores de edad y la madre es la cuidadora principal. La dinámica familiar es adecuada, con valores centrados en el cuidado de los animales y la importancia de compartir en familia. La situación económica afecta el bienestar emocional de la familia.	
C-05	Familia 11: La figura masculina se encuentra privada de la libertad. La pareja tiene dos hijos menores de edad y la madre es la cuidadora principal. La dinámica familiar es adecuada, con valores centrados en el cuidado de los animales y la importancia de compartir en familia. La situación económica afecta el bienestar emocional de la familia.	

	C-05	<p>Familia 12: La figura masculina se encuentra privada de la libertad. La pareja tiene dos hijos menores de edad y la madre asume el rol de cuidadora principal. La dinámica familiar es adecuada, con valores centrados en la sociabilidad y el cuidado de los animales. La situación económica afecta el bienestar emocional de la familia.</p>	<p>casos, aunque en algunos la situación económica genera tensión y afecta el bienestar emocional de la familia. Además, todas las familias describen situaciones que afectan emocionalmente a la familia, como la privación de la libertad de un miembro, la muerte de otro o el desplazamiento forzado.</p>	
--	------	----------------------------------------------------------------------------------------------------------------------------------------------------------------------------------------------------------------------------------------------------------------------------------------------------------------------------------------------------	---------------------------------------------------------------------------------------------------------------------------------------------------------------------------------------------------------------------------------------------------------------------------------------------------------------	--

Fuente. Elaboración propia